

# VINKLER PÅ VIKINGETIDEN



 NATIONALMUSEET

 SKOLETJENESTEN

# VINKLER PÅ IKINGETIDEN

*Redaktion:*

Mads Blom

Mette Boritz

Marie Broen

Mads Danker Danielsen

Karl-Johann Hemmersam

Marlene Kramm

Christian Vollmond



NATIONALMUSEET



SKOLETJENESTEN

## Vinkler på vikingetiden

© Nationalmuseet &  
Skoletjenesten, forfatterne  
2013

### Redaktion:

Mads Blom  
Mette Boritz  
Marie Broen  
Mads Danielsen  
Karl-Johann Hemmersam  
Marlene Kramm  
Christian Vollmond

### Layout og tilrettelægning:

Kristin Wiborg/Skoletjenesten

Tryk: Zeuner Grafisk a/s

ISBN: 9788740444841

### Runetekster

Gengivelsen følger læsemåden i databasen [www.runer.ku.dk](http://www.runer.ku.dk). En væsentlig forskel ift. Danmarks Runeindskrifter, 1942, er ordet god, som i 1942-udgaven er omskrevet til velbyrdig, dvs. af god slægt. Se mere s. 22, 24 og 27.

### Billedliste

Omslag: Forsiden: Werner Karrasch. © Vikingeskibsmuseet i Roskilde. Bagsiden: Nationalmuseet s.70 th/tv Statens Museum For Kunst, fn Det Kongelige Bibliotek, s.10, Gyldendal, s.11 Nationalmuseet, s.12 Sønderjyllands Museum, s.14 Frederiksborgmuseet, s.16 Lone Hvass, s.17 Gyldendal, s.18 Ø Sydvestjyske Museer, fn Det da. Landbrugs historie, s.19 Ø Flemming Bau, fn Museum Sønderjylland, s.21 Nationalmuseet, s.22 Bo Bojesen, s.24 Gyldendal, s.25 Ø tv Roskilde Museum, Ø th Nationalmuseet, fn Flemming Bau, s.26 Væring 1904, s.27-31 Nationalmuseet, s.32-33 Skoletjenesten, s.34 Ø tv Historiska Museet Lund, Ø th og fn Wikimedia, s.35 Nationalmuseet, s.36 Ø Odense Bys Museer, fn Nationalmuseet, s.37 Oxford Archaeology, s.39: Det Kongelige Bibliotek, s.40 English Heritage, s.42 og 46 Nationalmuseet, s.45, 47, 48Ø, 49n, 51-57 Vikingeskibsmuseet i Roskilde, s.48n Lindqvist 1941, s.49Ø Dammann 1996, s.60-69 Nationalmuseet, s.70 Andres Dobat, s.72-73 Frederiksborgmuseet, s.74-75 og 77 Nationalmuseet, s.76 Landshftsverband, s.79-81 Lars Jørgensen, s.82 og 84 Nationalmuseet, s.83, 85-86 Wikimedia, s.87 Olaus Magnus, s.88-89 Nationalmuseet, s.90 Moesgaard Museum, s.91-92 Kulturbilder, s.93Ø Statens Historiske Museum, s.93n Nationalmuseet, s.94 Odense Bys Museer og Morten Skovsby, s.96 Danmarks Designmuseum, s.97 Frihedsmuseet, s.98-103 Det kongelige bibliotek, s.105 Royal Unibrew a/s, s.106 Vikingeskibsmuseet i Roskilde, Visit Denmark. Diplom Is, s.107Ø Tulip Food Co., Stryhns a/s, s.108 Viking Tattoo Kalundborg, s.110 Robert K. Storm, s.111 Allan Grün



NATIONALMUSEET

[www.natmus.dk](http://www.natmus.dk)



SKOLETJENESTEN

[www.skoletjenesten.dk](http://www.skoletjenesten.dk)

# INDHOLD

Forord .....	4
● Vikingen bliver til .....	6
af <i>Martin Brandt Djupdræt</i>	
● Menneske og samfund .....	15
af <i>Ulrik Grubb</i>	
● Vikingerne og deres togter .....	29
af <i>Maria Panum Baastrup</i>	
● Omverdenens syn på vikingerne .....	38
af <i>Nils Hybel</i>	
● Vikingetidens langskib og eksperimentel arkæologi .....	44
af <i>Anton Englert, Søren Nielsen og Morten Ravn</i>	
● Fællesskab og kongemagt i vikingetidens Danmark .....	59
af <i>Andres S. Dobat</i>	
● Det danske riges tilblivelse .....	71
af <i>Nils Hybel</i>	
● Offer og kultplads i vikingetiden .....	78
af <i>Lars Jørgensen</i>	
● Nordisk religion og overgangen til kristendom .....	83
af <i>Lasse Sonne</i>	
● Krigeren i nordisk religion .....	91
af <i>Jens Peter Schjødt</i>	
● Vikingernes sande efterkommere .....	95
af <i>John T. Lauridsen</i>	
● Vikingerne lever .....	104
af <i>Mette Boritz</i>	
Forfatterne .....	112



# FORORD

**VIKING!** Alle kender ordet og forbinder det med en række forskellige ting: Hornede hjelme, seje krigere, skibe, julekalendere, Asterix – eller for den sags skyld sidste uges slåskampe med latexsværd og feriens indkøb hos vikingemarkedets smykkemed. Thor og Freja er populære valg, når de små skal navngives, og selv om det, vi kalder for vikingetid, ligger ca. 1000 år bag os, så spiller den alligevel en rolle i nutiden. Hvem var vikingerne? Hvordan levede de? Og hvorfor er de stadig så populære?

I 2013 viser Nationalmuseet den store udstilling „Viking!“, i samarbejde med British Museum og Museum für Vor- und Frühgeschichte i Berlin. Udstillingen er en god lejlighed til at udsende et nyt materiale til brug for gymnasier og HF. Det er ikke en sammenhængende fremstilling. Valget er i stedet faldet på en antologi, dvs. en samling af artikler med hver deres vinkel på det fælles emne vikingetid. Antologien er en form, der passer godt til emnet. Fortid og historie er ikke faste størrelser, men noget, der kan fortolkes, diskuteres – og konstrueres. Derfor er det interessant og relevant at få mere end én vinkel på emnerne. Artiklerne er skrevet af fagfolk med forskellige tilgange, interesser og synspunkter.

Hvad gør man, når man taber den ene krig efter den anden? I 1807 bombede englænderne København og tog krigsflåden. I 1814 gik Norge tabt, og efter nederlaget i 1864 blev Slesvig og Holsten afstået til tyskerne. Danmark var i knæ. Der var behov for en fælles national historie at samles om og være stolt af. Vikingetiden blev et symbol på styrke, robusthed og mandskraft.

(Se *Vikingen bliver til* side 6)

Men hvordan var livet for almindelige mennesker i vikingetiden, og hvordan var samfundet opbygget? Et landbrug i udvikling og store sociale forskelle er noget af det, der springer i øjnene. Hertil kommer, at vikingetidens mennesker først og fremmest definerede sig selv ud fra deres slægt, og at slægtsforhold derfor også havde stor betydning for den enkeltes placering i samfundet.

(Se *Menneske og samfund* side 15)

Voldelige pirater eller fredelige bønder? Vikingernes togter er unægtelig mest kendt for de mange angreb mod Vesteuropa og De Britiske Øer. Men der var også rejser og kontakter af anden og mere fredelig karakter. Vikingerne kom til Færøerne, Island, Grønland og det amerikanske kontinent i vest, og rejste gennem Rusland til araberne og byzantinerne i øst.

(Se *Vikingerne og deres togter* side 29)

Hvad skal man tro, når en frankisk kilde skriver om kong Godfred, at hans udsagn var „blottet for al fornuft“? Vikingerne selv har kun efterladt sig korte runeindskrifter, og beskrivelser af deres adfærd og kultur stammer fra kristne europæere og muslimske arabere. Det er beretninger farvet af forfatterens egen synsvinkel og kultur.

(Se *Omverdenens syn på vikingerne* side 38)

Hvordan kan nye metoder udvikle vores forståelse af fortiden? Sejskibet var en nødvendig forudsætning for vikingernes togter. Fra arkæologiske udgravninger kender vi de originale skibe, oftest kun delvist bevaret. Eksperimentel arkæologi handler om at genskabe og afprøve skibene for at få ny viden om vikingetidens teknologi og samfund.

(Se *Vikingetidens langskib* side 44)

Er den store Jellingsten et vidnesbyrd om, at danerne i løbet af vikingetiden var trådt ind i det europæiske fællesskab af stater? Omdrejningspunktet er den spirende danske kongemagt og dens store anlægsarbejder i form af fæstninger og kongsgårde. En magt baseret på militær styrke, personlige alliancer og udenlandske kontakter.

(Se *Fællesskab og kongemagt* side 59)

Men blev Danmark virkelig til som stat i vikingetiden? Måske er det overdrevet at forestille sig en stærk central kongemagt allerede i vikingetiden? Udenlandske samtidige kilder kan læses, så der fremstår et andet billede.

(Se *Det danske riges tilblivelse* side 71)

Var forestillingen om guder og jætter det centrale i vikingetidens nordiske religion? Der er i de seneste årtier gjort opsigtsvækkende fund, som udvider forståelsen af tidens religiøse praksis. Ved stormandshaller er der fundet pladser med særlige religiøse funktioner. Senere, da kristendommen vandt frem, søgte stormænd, nu gennem kirkebyggeri, at fastholde deres kontrol med religionsudøvelsen.

(Se *Offer og kultplads i vikingetiden* side 78)

Behøver man læse andet end *Valhalla*, hvis man vil kende til vikingetidens nordiske religion? Religionshistorikeren tegner et billede med andre facetter og tyngdepunkter end det, man møder i tegneserier og tv-produktioner. I samme omgang diskuteres den sandsynlige baggrund for overgangen til kristendom.

(Se *Nordisk religion* side 83)

De islandske sagaer er en omdiskuteret kildegruppe, men måske kan de, rigtigt læst, alligevel give et spændende indblik i vikingeelitens forhold til krig og kamp. Som til så meget andet var der også til disse aktiviteter – ifølge teksterne – knyttet særlige religiøse forestillinger og ritualer.

(Se *Krigheren i nordisk religion* side 91)

Gik danske nazister over stregen, når de under krigen brugte vikingekrigeren i deres propaganda? Vikingetiden var for dem Nordens storhedstid, hvor mænd kæmpede for deres ære og retten til at erobre jord. Danske SS-frivillige meldte sig til at kæmpe sammen med tyskerne i et „sandt“ vikingetogt mod Sovjetunionen og kommunismen.

(Se *Vikingerne sande efterkommere* side 95)

Er der overhovedet noget, vi ikke kan bruge vikinger til? Bokseren Mikkel Kessler, kaldet „The Viking Warrior,“ er et eksempel på, at vikingerne stadig lever i vores bevidsthed. Vi bruger vikinger i turistindustrien, til markedsføring af alle mulige produkter, som nationalt samlingspunkt, til at skabe individuel identitet og endda som grundlag for et nyt trossamfund.

(Se *Vikingerne lever* side 104)

I tilknytning til antologien er der udarbejdet en hjemmeside med supplerende tekster, opgaveforslag og litteraturhenvisninger: [www.viking.natmus.dk](http://www.viking.natmus.dk)

**Nationalmuseet &  
Skoletjenesten 2013**

**Vikingerne stammer fra 1800-tallet. Det var ikke i det århundrede, de levede, men det var der, interessen og forestillingen om, hvordan de så ud, for alvor blev skabt. I den turbulente periode, hvor både Danmarks grænse og styreform blev ændret, blev fortiden flittigt dyrket og fortolket. En periode, der fik særlig opmærksomhed, var vikingetiden.**

MARTIN BRANDT  
DJUPDRÆT

# VIKINGEN BLIVER TIL



●● Nogle fester er så særlige, at man bagefter taler om dem i årevis. Sådant en fest var Nordisk Høitid, der foregik 13. januar 1845. De studerende i København havde inviteret til nordisk studentermøde i Den Kongelige Skydebanes sal. Rummet var pyntet op. Der var lysestager og god mad på bordene, fællessang til middagen, udsmykning på væggene og særligt indbudte gæster. Festens omdrejningspunkt var den fælles nordiske historie og kultur. I avisen *Fædrelandet* kan man læse, at talerne var gode. Maden og øllet var utvivlsomt også fremragende, men det, der har gjort begivenheden bemærkelsesværdig, var udsmykningen. Tre unge malere, Lorenz Frølich, P.C. Skovgaard og J.Th. Lundbye, havde stået for udsmykningen, der bestod af en række billeder, der i meterhøje versioner viste Thor, Odin, Stærkodder og andre guder og helte fra den nordiske oldtid. Figurerne på billederne var af en helt anden type, end man var vant til at se. De var ikke udtalt yndefulde eller elegante og var langt fra det antikke idealmenneske, som billedkunsten ellers dyrkede. Det, de nye helte til gengæld havde, var styrke, mandskraft, et stålsat blik – og en snert af landlighed. Nu skulle man ikke længere være spændstig og elegant for at være en helt eller en gud, men snarere stærk, robust og bestemt, og det gjorde ikke noget, at man lignede en hårdtarbejdende sjællandsk fisker eller jysk bonde. Det var til den fest, at den visuelle fremstilling af den nordiske viking, som vi stadig bruger i dag, for alvor blev skabt.

Figurerne og stilen blev hurtigt populær, og Frølich leverede i de kommende årtier illustrationer af vikingetiden og de nordiske guder til et væld af skolebøger og populære bøger om Danmarks historie.





I dag synes vi ikke, at der er noget mærkeligt ved, at en viking ser nordisk ud, eller at de fleste kender lidt til vikingetiden og nemt kan genkende et billede af en viking. Det var ikke en selvfølge før 1800-tallet. Nye tanker om frihed og det nationale og et århundrede præget af krig mod andre stater var med til, at dyrkelsen af landets egen fortid for alvor blev folkelig.

## 1700-tallets viking

I 1700-tallet blev historien en moderigtig ting at beskæftige sig med. Udgravningerne af den romerske by Pompeji begyndte for alvor i 1748, og tidens hotteste mode var inspireret af antikkens stil og statuer. Arkitektur, malerkunst og videnskab fik fokus på den romerske antikke fortid. Nordens egen fortid blev også et emne, som kunstnere begyndte at forholde sig til, men hvordan denne fortid kunne se ud, var ikke blevet defineret endnu. Billedhuggeren Johannes Wiedewelt, professor ved Det kongelige danske Kunstakademi, var en af de kunstnere, der var interesseret i den nordiske oldtid, men hans udtryksform var dikteret af en anden fortid: Den græsk-romerske antik. Han forestillede sig i artiklen „Tanker om Smagen udi Konsterne i Almindelighed“ fra 1762, at „Figurerne blev Græskiske og Navnene Gothiske“, det vil sige nordiske. Det nordiske måtte gerne være et selvstændigt emne, men stilmæssigt var det den yndefulde antik, man skulle stræbe efter.



Udsmykning af Lorenz Frølich ved festmiddagen *Nordisk Høitid* 1845. Billederne viser guderne Thor og Odin og tre sagnhelte, norske Ørvarodd, Holger Danske og svensk/danske Stærkodder



I slutningen af 1600-tallet var der blevet indsamlet mange islandske sagaer, og i løbet af 1700-tallet blev denne digtning og litteratur fra vikingetiden gjort tilgængelig gennem bøger. Det danske hof bestilte i 1750'erne schweizeren Paul-Henri Mallet til at skrive om Danmarks historie. Det var for at brande Danmark bedre i udlandet, og det produkt, Mallet leverede, var en oversættelse af Snorre Sturlassons *Edda*, det vil sige islandske sagaer og fortællinger om de nordiske guder. Mallet beskrev Norden som frihedens hjem, og hans bog blev uhyre populær og oversat til flere sprog.

Historikeren P.F. Suhm udbredte ligeledes kendskabet om det oldnordiske hjemme i Danmark og udgav bøger om den nordiske mytologi. I 1776 skrev Suhm *Danmarks, Norges og Holstens Historie i Udtog, til den studerende Ungdoms Tjeneste*, der blev en af det danske skolevæsens mest brugte historiebøger. Nu skulle det sikres, at ungdommen lærte om landets egen historie. Året efter udkom Ove Mallings opdragende bog til latinskolen *Store og gode Handlinger af Danskere, Nordmænd og Holstenere*, der, som navnet antyder, fortalte, at landet skam altid havde haft dygtige danskere i sin midte.

Ove Malling og P.F. Suhms bøger blev meget populære og var i høj grad med til at udbrede kendskabet til mytologien og personer fra vikingetiden og den hedenske oldtid.

Fortiden var blevet et brugbart redskab for det enevældige styre til at fremhæve den danske helstats glørværdige historie og dermed helstatens kvaliteter.

## 1800-tallets fortælling om fortiden

Den Franske Revolution i 1789 varslede en ny tid. Enevældige konger kunne ikke længere være sikre på at blive siddende på deres trone, og idéer om frihed og videnskab blev diskuteret over hele Europa. I Frankrig havde folket ikke kun været kongens undersåtter, men havde vist sig som en kraft i sig selv ved at tage magten i landet.

Hvor den enevældige konges stat før havde monopol på fortidsdyrkelsen, blev historien i 1800-tallet allemandseje. Historien blev gennem undersøgelser og nye institutioner som Nationalmuseet systematiseret og videnskabeliggjort, men opblomstringen i bevidstheden om historien skete først og fremmest, fordi den blev dygtigt videreformidlet af digtere, kunstnere og forfattere, og fordi historien flittigt blev brugt af borgerskabet til politiske formål i perioden.

Det første tiår af 1800-tallet var med Napoleonskrigene en skæbnetid for Danmark. England, som havde overtaget til søs, kunne ikke risikere at lade Danmarks store flåde falde i hænderne på fjenden Frankrig og gennemførte i 1801 og 1807 to aktioner mod Danmarks flåde. I 1807 var kravet, at den danske flåde skulle udleveres til England, og som pressionsmiddel bombede englænderne København. Det var verdens første større bombardement af civile mål og resulterede i, at Danmark måtte udlevere flåden til englænderne. I forbindelse med Napoleons invasion af Rusland i 1812 samt kampene i Østrig og i det tyske område i 1813 stod den danske konge





Frederik 6. bag Napoleon, mens Sverige støttede Napoleons modstandere England og Rusland. Napoleon led nederlag, og en konsekvens af dette blev Kielerfreden, hvor Danmark måtte afstå Norge.

Tabet af Norge og tabet af flåden var større end selve skibene og landområderne. Det var også et tab af idéen om Danmark som en europæisk stormagt. For at gøre ondt værre gik Danmark i januar 1813 statsbankerot, og der blev gennemført en drastisk nedskrivning af pengesedlernes værdi.

I disse urolige tider blev der søgt inspiration i fortiden. En digter, der om nogen fik omformet fortidens fortællinger til samtidigt kampfuld digtning, var Adam Oehlenschläger. Oehlenschläger havde ligesom sin samtidige digterkollega N.F.S. Grundtvig læst Suhm og var optaget af den tidlige danske historie.

I 1801 deltog han som del af studenterkorpset i Slaget på Rheden mod England. Den nationale kampgejst derfra brugte han sammen med romantikkens nye idéer om naturens betydning som drivkraft i sin første digtsamling, hvis mest berømte digt er „Guldhornene“. De to kostelige fund fra jernalderen var blevet stjålet fra Kunstammeret og omsmeltet af en guldsmed, og det inspirerede ham i 1802 til digtet, der i de første linjer beskriver tidens ønske om at komme fortiden nærmere:

De higer og søger  
I gamle Bøger,  
I oplukte Høie  
Med speidende Øie,  
Paa Sværd og Skiolde  
I muldne Volde,  
Paa Runestene  
Blandt smuldnede Bene.

Flere forfattere begyndte at „hige og søge“ og bruge den nordiske oldtid som materiale i deres bøger. Oehlenschläger skrev i 1807 bogen *Nordiske Digte*, der blandt andet indeholdt et teaterstykke om vikingekongen Haakon Jarl, og året efter udgav præsten og digteren N.F.S. Grundtvig en bog om Nordens mytologi. I 1808 udkom også den første danske oversættelse af Snorre Sturlassons *Edda*, så det nu var muligt for menig mand selv at læse de værker, der havde inspireret Oehlenschläger, Grundtvig, Malling og Suhr.

Vikingetidens mytologi og historier var blevet bestsellermateriale, og de var samtidig fortællinger, der kunne bruges til at mindes en tid, hvor Danmark var et mægtigt rige. Vikingetiden kunne også bruges til at fortælle om vigtigheden af frihed. Det sidste gør Grundtvig i 1832 i *Nordens Mytologi eller sindbilledsprog, historisk-poetisk udviklet og oplyst*, som er hans gennemgang af nordens særlige rolle i verdenshistorien. Bogen indledes med digtet:







Grundtvig på Odins hest Sleipner, der sparkes ud efter ordene tysk og latin.  
Constantin Hansen, 1846

Frihed lad være vort Løsen i Nord,  
Frihed for Loke så vel som for Thor,  
Frihed for Ordet i Verdenen ny

Vikingetidens gudeverden bliver her kædet sammen med begrebet frihed, og endda en frihed både for ven og fjende. I bogen understøttes denne sammenkædning med, at friheden beskrives som et særligt nordisk begreb i modsætning til den frihedsundertrykkelse, som Grundtvig så som en del af sydeuropæisk kultur med rødder i Romerriget.

### **Oldtidsminder og arkæologiske fund**

Siden 1600-tallet havde kongen haft et kunstkammer med blandt andet arkæologiske fund, men disse blev kun fremvist for en snæver kreds, der havde kontakt til hoffet. I 1800-tallet var dyrkelsen af landets historie ikke længere forbeholdt hoffet. Nu ønskede en bredere del af befolkningen, særligt borgerskabet, at undersøge og bruge historien. I 1806 skrev sprogforskeren og bibliotekaren Martin Nyerup, at man skulle indrette et museum, hvor den besøgende „fra sal til sal studere ... fremgangen i nationens kultur og begreber, sæder og skikke“. Året efter var han med til at stifte Den kongelige Kommission for Oldsagers Opbevaring. Kommissionen skulle tage vare på de arkæologiske fund og arbejde for, at de vigtigste oldtidsminder blev bevaret. Landets præster hjalp med at indberette om de vigtigste oldtidsminder i deres område, og omkring 200 jættestuer, gravhøje mv. blev fredet i kommissionens tre

Toke rejste disse sten og gjorde disse kumler efter sin måg (her: stedfader) Ebbe, en god thegn, og Tove, sin moder. De ligger begge i denne høj. Ebbe undte Toke sit gods efter sig

GUNDERUP STEN 1



første år. Ud over at samle viden om fortidsminder i landskabet resulterede oldsagskommissionens arbejde også i, at viden om oldsager og fortidsminder blev spredt ud til samtlige sogne i kongeriget og hertugdømmerne. Kommissionen fremsendte til alle sogne et skema med instruktioner, der punkt for punkt gennemgik, hvad præsterne skulle være opmærksomme på, fra gravhøje over runestene, udsmykninger i kirkerne og til fund af oldtidsgenstande i sognet. Og som en hjælp til præsterne var der illustrationer af, hvordan runer og indskrifter fra middelalderen kunne se ud.

I 1816 blev Christian Jürgensen Thomsen sekretær for kommissionen og stod for at systematisere og ordne samlingen i det nyoprettede Kongelige Museum for Nordiske Oldsager, forløberen for Nationalmuseet. Samlingerne kunne i 1819 åbnes op, så rigets borgere nu kunne komme og studere fortidens genstande.

## Videnskabeliggørelse af undersøgelserne

I 1836 skrev Thomsen en banebrydende artikel inden for den arkæologiske forskning. I bogen *Ledetråd for nordisk Oldkyndighed* bliver oldtiden opdelt i tre perioder, ud fra hvilket materiale periodens genstande var lavet af. Systematikken med sten-, bronze- og jernalder blev indført.

Thomsen var ikke specielt interesseret i vikingetiden, men hans unge assistent J.J.A. Worsaae blev en vigtig forsker og fortolker af vikingetiden.

Worsaae var elev af Thomsen og videreudviklede arkæologien som en videnskab. Worsaae viste blandt andet sin videnskabelige tilgang til fortiden i en række diskussioner med sprogprofessor N.M. Petersen. Petersen hævdede blandt andet, at vikingekongen Magnus den Godes sejr over venderne ikke var ved Lyrskov Hede, som overleveringen ellers fortalte, men ved Lejrskov nær Kolding, hvor der var mange gravhøje. Worsaae kunne imidlertid bevise, at disse høje var fra bronzealderen og dermed flere tusind år tidligere end slaget. Worsaae satte fokus på genstandene og viste, at grundige genstandsstudier og sammenligninger med andre fund er et mere sikkert grundlag at beskrive fortiden på end gennem sagnene. Worsaae ville meget gerne formidle sine opdagelser og udgav i 1843 den uhyre populære bog *Danmarks Oldtid oplyst ved Oldsager og Gravhøje*. Det var første gang, at en nations oldtid blev beskrevet kun på grundlag af arkæologiske fund.

Worsaae kunne i sine beskrivelser af vikingetiden også bruge nogle af de nye udgravninger, der blev gennemført i perioden. I 1820 blev nordhøj i Jelling udgravet, og det lille Jellingebæger blev fundet. 40 år senere bliver sydhøjen udgravet på initiativ af den arkæologi-interesserende konge Frederik 7. Hans drøm var at finde sin forfader Gorms grav, men graven var tom.

Et rigt gravfund fandt man til gengæld ved udgravningen i Bjerringhøj i Mammen.

Worsaae havde også blik for at inddrage udenlandske fund i forståelsen af vikingetiden. I 1846 fik Worsaae midler af Christian 8. til en studierejse til England,

Frederik 7. i Jelling 1861.  
Tegning af  
Jacob Kornerup



Toke rejste disse sten og gjorde disse kumler efter sin måg (her: stedfader) Ebbe, en god thegn, og Tove, sin moder. De ligger begge i denne høj. Ebbe undte Toke sit gods efter sig

GUNDERUP STEN 1





Panserskibet Rolf Krake, det mest avancerede danske krigsskib i krigen i 1864, var opkaldt efter sagnkongen

Irland og Skotland for at studere vikingefund i det britiske område. Worsaae påviste gennem sine undersøgelser vikingernes indflydelse i det britiske område. Hans undersøgelser blev oversat til engelsk og tysk og var med til at udbrede kendskabet til vikingernes internationale indflydelse, og i den samtidige politiske situation styrkede det absolut forestillingen om Danmark som en central europæisk magt, at man kunne påvise historiske bånd mellem Norden og de britiske øer.

Worsaae må betegnes som en af Danmarks første professionelle arkæologer, men hans optagethed af fortiden havde først og fremmest et samtidigt kulturelt formål. I hans populære bog om Dan-

marks oldtid fra 1843 beskriver han vigtigheden ved at beskæftige sig med historien:

„Folk, som har Agtelse for sig selv og sin Selvstændighed, kan umulig blive staaende ved en Betragtning af sin nuværende Tilstand alene. Det maa nødvendigviis tillige henvende Blikket paa den forbigangne Tid ... for at erfare, hvorledes det er blevet hvad det er. Thi først naar dette ligger klart for Tanken, faaer Folket fuld Bevidsthed om sin Eiendommelighed, først da kan det med Kraft værne om sin Selvstændighed, og med Iver arbeide paa en større fremtidig Udvikling og derved paa at befordre Fædrelandets Held og Hæder.“

I de lærde kredse var det ikke kun de nye arkæologer, der var fascineret af vikingetiden. I 1870'erne fik juristen og historikeren Johannes Steenstrup gennem et legat mulighed for at studere i udlandet. Hans studier resulterede i firebindsværket *Normannerne*, der blev det første værk, der havde som mål at levere en større samlet beskrivelse af vikingernes virke både i Norden og i andre egne af Europa.

## Norden overalt

Kampen i hertugdømmerne var brændstof til det historiske nationale bål. Udgravningerne i 1800-tallet kunne knytte vikingetiden til det danske landskab, og de populære historiebøger af Grundtvig, Worsaae med flere øgede interessen for det oldnordiske. Ud over i arkæologien og litteraturen blev emnet dyrket inden for:

- **Navne:** De nordiske navne som Erik, Hagbard, Harald, Knud, Gudrun, Astrid, Inge, Signe og Thyra blev modenavne i 1800-tallet. De holdt populariteten i det meste af århundredet, og Danmarks første tog – om noget symbolet på moderne tider – fik også en forbindelse til fortids storhed ved at blive døbt Odin.



- **Arkitektur:** Med inspiration fra Norge opstod en særlig oldnordisk byggestil i slutningen af 1800-tallet. Martin Nyerup, der senere tegnede Københavns Rådhus, stod for bygninger til prestigeprojektet „Den nordiske Industri-, Landsbrugs- og Kunstudstilling“ i 1888. Flere af bygningerne blev lavet i den oldnordiske stil med passende træudskæringer og dragehoveder ved gavlene. En anden arkitekt, der dyrkede denne stil, var Thorvald Jørgensen, der med inspiration fra det oldnordiske blandt andet opførte et stort mon-dænt badehotel ved Skagen i 1898.
- **Billedkunst:** Vikingetiden og nordisk mytologi blev et populært emne både i Danmark, Norge, England og Frankrig. Motivvalget var oftest vikingernes eventyrlige og frie liv.

## Vikingetiden som periode

Med Thomsens treperiodesystem begyndte der at komme en opdeling af oldtiden i forskellige perioder. Worsaae fortsatte denne tankegang og opdelte både stenalderen, bronzealderen og jernalderen i flere underperioder. Det var ofte i videnskabelige artikler, at Worsaae argumenterede for at nuancere tidsperioderne i oldtiden, men det var ikke tilfældet med vikingetiden, som i stedet fik en særstatus i dansk historieskrivning mellem jernalder og middelalder – en periode, som ikke findes uden for Norden. Begrebet 'vikingetiden' optrådte første gang i et lille populærvidenskabeligt hæfte med titlen *De Danskes Kultur i Vikingetiden*, der udkom i 1873. Ordet 'viking' var brugt i sagaerne i forbindelse med en, der drog på togt. Ordet blev i 1800-tallet jævnligt benyttet og var i 1870'erne det begreb, som det faldt Worsaae naturligt at bruge som den samlede betegnelse for perioden.

Vikingetiden havde nu fået sit navn og sin unikke position i historieskrivningen, og for at kunne blive et brugbart massebegreb manglede der kun nogle let af-læselige visuelle symboler – f.eks. en nemt genkendelig hovedbeklædning.

## De slesvigske krige

- I midten af 1800-tallet var fjenden ikke længere England, men Preussen og andre medlemmer af Det Tyske Forbund. Helstaten Danmark bestod af kongeriget Danmark og hertugdømmerne Slesvig Holsten og Lauenbourg. I marts 1848 blev det klart, at enevældets dage var talte, og en ny forfatning skulle vedtages.

- Diskussionen om hertugdømmernes tilknytning til kongeriget Danmark og den kommende forfatning førte til Treårskrigen (1848-1851), der var en borgerkrig mellem tysksindede og dansksindede dele af helstaten. Striden blev ikke afgjort og fortsatte med krigen i 1864, hvor Preussen og resten af Det Tyske Forbund støttede op om de tysksindede i hertugdømmerne. Det var en krig, hvor historiske argumenter havde høj værdi.

- Tidligere tiders grænsedragninger og traktater blev brugt som ligeværdige argumenter i forhold til samtidige forhold. Under krigen i 1864 udløste det et ramaskrig, da overgeneral Christian de Meza valgte at trække de danske styrker fra deres håbløse position ved Dannevirke til skansen ved Dybbøl. De Meza blev fyret, selv om det uomtvisteligt var den rigtige militære beslutning at tage, men Dannevirke havde historien med sig, ved at en legende forbandt forsvarsværket med Gorm den Gamles dronning Thyras Danebod.

- I praktisk politik og militærstrategi betød fortiden noget. Danmark tabte krigen i 1864, og hertugdømmerne blev en del af det tyske område. Næsten en tredjedel af helstaten gik tabt.







Svend Tveskæg blev ifølge fortællingen løskøbt af danske kvinder, som gav smykker i bytte for kongen (udsnit).  
Lorenz Frølich 1877

Lorenz Frølich, der var en af malerne, der stod for udsmykningen til studentergildet i 1845, brugte hornhjelmene så tidligt som i 1877. Billedet var hans bidrag til en konkurrence, hvor opgaven var at lave historiske billeder til folkeskolen. Motivet, Frølich havde valgt, var fortællingen om de danske kvinders løskøbelse af Svend Tveskæg, der var taget til fange af Jomsborgvikerne. Vikingerne på billedet er i den nordiske stil, han selv havde været med til at introducere 20 år tidligere. På billedet yderst til højre sidder der en viking med en hornhjelme, hvilket er et nyt element for Frølichs vikinger.

I de næste årtier dukker hornhjelmene op flere og flere steder. I 1883 tegner svenske Carl Larsson vikingerne med den, i 1890 har hjelmen bl.a. fundet vej til den engelske børnebog *Grettig the Outlaw*, og i 1895 optræder den på en viking i et menukort om bord på Hamborg-Amerika-linieren *Columbia*. Langsomt, men sikkert blev hjelmen helt ufortjent symbolet på vikingen.

Vikingerne kom ind i 1800-tallet som en interessant figur med et stort potentiale. Og det blev udnyttet til fulde. En sjældent set forening af kunstnerisk inspiration, videnskabelige undersøgelser og brugbart politisk spin gav idéen om vikingetiden mere fylde samt gennearbejdede tolkninger. Vikingerne kunne forlade 1800-tallet som en kendt og velundersøgt figur, og som en figur, den brede befolkning nemt kunne genkende gennem hjelmen og den nyopfundne, kraftfulde, nordiske stil.

## Vikingerne får sin hjelm

I dag bliver vikingen ofte afbildet med en hjelm med horn på, og det er egentlig mærkeligt, for der er ingen fund af hornhelme fra vikingetiden, og intet tyder på, at det har været en særlig brugt hovedbeklædning. Der er kun fundet ganske få illustrationer fra vikingetiden af noget, som kan tolkes som en hornbeklædt hjelm, og ingen af dem var kendt, da de første afbildninger kom, som forbandt hornhjelmene med vikinger eller nordisk mytologi.



Det var kun et fåtal af vikingetidens mennesker, der deltog i krigstogter og handelsrejser ud i verden. For de allerfleste var identitet og tilværelse knyttet til lokalsamfundet. Rammerne om livet i vikingetidens samfund var husstanden og slægten. For at give et helhedsbillede af erhvervsforhold, levevilkår og sociale strukturer i vikingetiden må man fortolke både de arkæologiske fund og de få skriftlige udsagn, der er til rådighed. Der er tale om en begrænset mængde fakta, og det er derfor ikke muligt at danne sig en entydig opfattelse af vikingetidens samfund.

# MENNESKE OG SAMFUND

ULRIK GRUBB

## Landskab og landsbyer

●● I dag er omkring 82 % af Danmarks areal opdyrket eller beboet, og kun omkring 18 % ligger som natur eller skov. I vikingetiden har det nærmest været modsat. En af de ældste skriftlige kilder til Danmarks historie, Adam af Bremens krønike fra omkring 1070, beskriver Jylland som et grufuldt, ufrugtbart land. Adam fortæller, at der knap fandtes dyrkede områder, og at Jylland var dårligt egnet til menneskelig bosættelse. De arkæologiske fund tegner et helt andet billede. Helt frem til omkring 1970 var kendskabet til gårde og bopladser fra vikingetiden temmelig begrænset, men herefter blev der gennemført store systematiske udgravninger af vikingetidsbebyggelser. En ny teknik, hvor arkæologerne anvendte moderne entreprenørmaskiner til afgravning af store arealer, gjorde det muligt at afdække hele landsbystrukturer. Disse store projekter foregik netop i Jylland, og de viste, at der var tale om et langt tættere befolket land, end Adam af Bremen giver udtryk for.





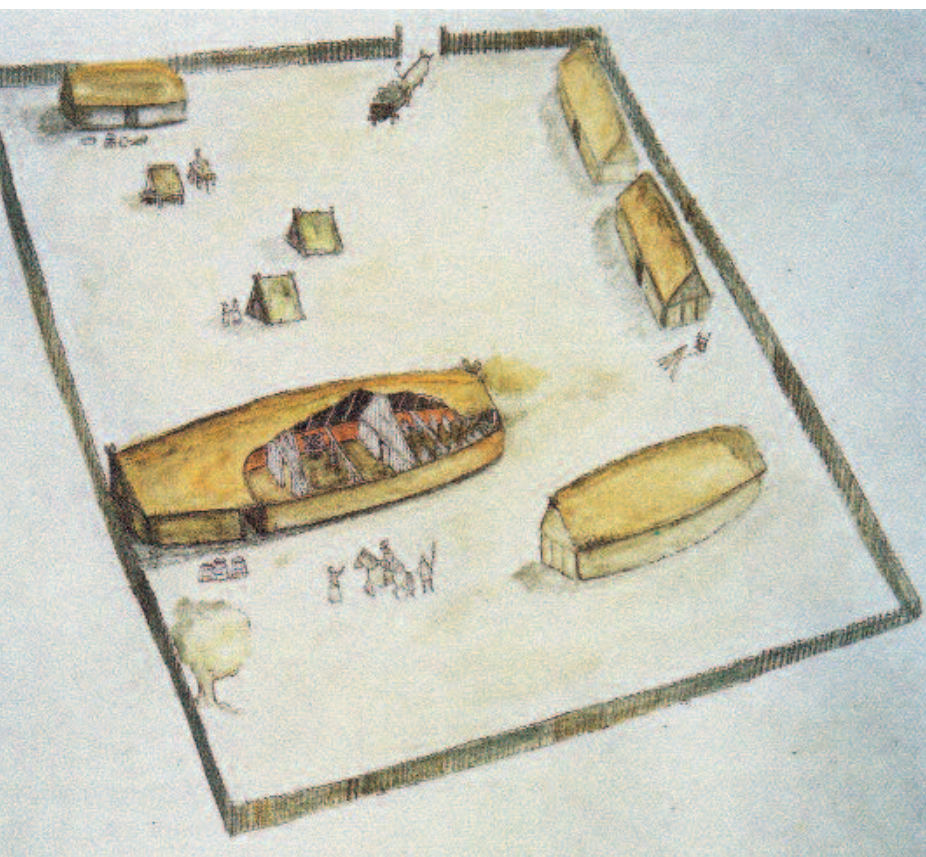

Gård i Vorbasse fra 700-1000. Hovedhuset rummer både stald og beboelse

Tæt på husene i landsbyerne lå marker, som blev brugt til korndyrkning eller græsning for dyrene. Uden for lå overdrevet, der var større uopdyrkede områder med spredt trævækst, moser og engdrag, hvor man også sendte dyr ud på græs. Længere ude endnu kom arealer med skov, og afstanden mellem landsbyerne kunne være meget stor. Mange af landsbyerne havde ligget der i generationer, og i perioder med stor befolkningsvækst ryddede man skov og anlagde en ny landsby. Sprogforskere går ud fra, at landsbyer, hvis navne ender på '-by', '-torp', '-bøl(le)' og '-tofte', sandsynligvis er anlagt i vikingetiden, mens landsbyer med endelserne '-um', '-lev', '-inge', '-sted' og '-løse' går helt tilbage til 400- og 500-tallet.

Det har ikke været let at bevæge sig mellem landsbyerne. Veje i moderne forstand har der ikke været, og transporten til lands er foregået til fods eller på okse- eller hesteryg.

Transport til søs har været nemmere, for i små eller store skibe kunne man let flytte både mennesker og gods over store afstande.

## Bydannelser

Skibe og transport ad søvejen var vigtige forudsætninger for de byer, der opstod i vikingetiden. Antallet var ikke stort. De ældste er Hedeby og Ribe, men senere i perioden blev også Århus, Odense, Roskilde og Lund anlagt. Byerne var ikke store. I Hedeby, som var langt den største, har der været mellem 1.000 og 2.000 faste beboere. Der er foregået en livlig handel, fremmede skibe har lagt til med deres varer, og der er både spor efter smede og skomagere. Men også specialiserede håndværk og erhverv som for eksempel sølvsmede og kammagere.

På samme måde som landsby-arkæologien har også by-arkæologien fremvist markante resultater siden 1970. Hedeby havde længe været kendt som en vigtig by, Nordens første store handelsby, men det var helt ny viden, at Ribe blev anlagt som handelsplads af internationalt tilsnit allerede kort efter år 700. Det viser dendrokronologisk datering (årringsdatering). Ad Ribe Å kunne man sejle ud til Vadehavet, hvorfra der var forbindelse helt til England, Frisland og Frankeriget. Fund af varer og fremmede mønter viser da også, at det er kontakterne vestpå, som dominerer.



Listen over de importvarer, som nåede frem til Hedeby og Ribe, er meget lang: klæde, glasvarer, keramik, møllesten, salt og vin samt råvarer til smykkesmede og andre specialerhverv. Blandt andet bronze og messing, importeret fra Rhinområdet, og store klumper af råglas. Men også varer, der peger mod sydøst: smykkesten som karneol, bjergkrystal og granat fra så fjerne egne som Sortehavsområdet. Og både i Ribe og Hedeby er der gjort fund af arabiske mønter.



## Vikingetiden - hvornår begyndte den?

- Der er tradition for at sætte vikingetidens begyndelse til omkring 800 og afslutningen til ca. 1050. Dateringen bygger især på Den Angelsaksiske Krønikes beretning om angrebet på klostret i Lindisfarne på den engelske østkyst i året 793 og på franske kilders beretninger om sammenstød med danerne. Periodens sluttidspunkt omkring 1050 hænger sammen med afslutningen af det danske herredømme i England i 1042.
- En anden dateringsmåde tager afsæt i arkæologiske dateringer. Synspunktet er her, at vikingetidens begyndelse bør rykkes tilbage til ca. 700. For eksempel har man med dendrokronologisk metode (årringsdatering) vist, at det ældste Dannevirke blev opført allerede år 737, og ikke omkring 800, som man ellers har sluttet ud fra skriftlige kilder. Sammen med andre data kunne det tyde på en stærk kongemagt allerede i begyndelsen af 700-tallet. Dette syn på datering har altså især fokus på vikingetiden som en tid med magtkoncentration og store samlingsforandringer.

Kort over vikingetidens  
ældste byer



## Landbrug i vækst og udvikling

Det samlede befolkningstal i det gamle Danmark, som også omfattede det nuværende Sydslesvig samt Skåne, Halland og Blekinge, har ikke været stort. Der har sandsynligvis boet omkring 700.000-800.000 mennesker. I dag bor der omkring 10 mio. mennesker i det samme område.

Langt den største del af befolkningen har været beskæftiget med at skaffe føden. I dag beskæftiger landbruget kun 3 % af befolkningen, mens det dengang var langt over 90 %. Arbejdet med at passe marker og husdyr var krævende og tog lang tid, og det var vigtigt, at alle hjalp til: Børnene kunne være hyrder for de dyr, som man sendte ud for at græsse. Kvinderne har sandsynligvis været beskæftiget i og omkring hjemmet, mens mændene tog sig af arbejdet i marken.

De arkæologiske undersøgelser viser, at vikingetidens landbrug har været i stadig udvikling og vækst. Der er blandt andet fundet en muldfjæl, som dokumenterer, at man i vikingetiden er begyndt at anvende en ny plovtype. Tidligere havde man brugt arden og kunne alene lave en ridse i jorden som forberedelse til såningen. Muldfjælsploven kunne derimod også vende jorden; det betød en bedre omsætning af næringsstoffer i jorden og gjorde gødning af jorden mere effektiv. Alt sammen noget, der har skaffet et større udbytte af korndyrkningen. Der er afdækket markarealer fra vikingetiden, som viser, at den nye pløjetechnik har været anvendt.

Fra de store landsbyudgravninger kender man nu til vikingetidens gårdanlæg i detaljer, og man kan tydeligt se, at gårdanlæggene voksede i perioden 700-1000.

Vorbasse er et tydeligt eksempel. Antallet af indhegnede gårde i denne landsby var nogenlunde konstant i både jernalder og vikingetid, men i vikingetiden dækkede de et betydeligt større areal end før. En gård var i 800-tallet blevet 3½ gang så stor som i 700-tallet, og omkring år 1000 var gårdarealet igen blevet 3½ gang så stort. Det er også tydeligt, at de enkelte gårde har rummet flere mennesker og flere



Plovskær til muldfjælsplov o. 800. Se placering på tegningen

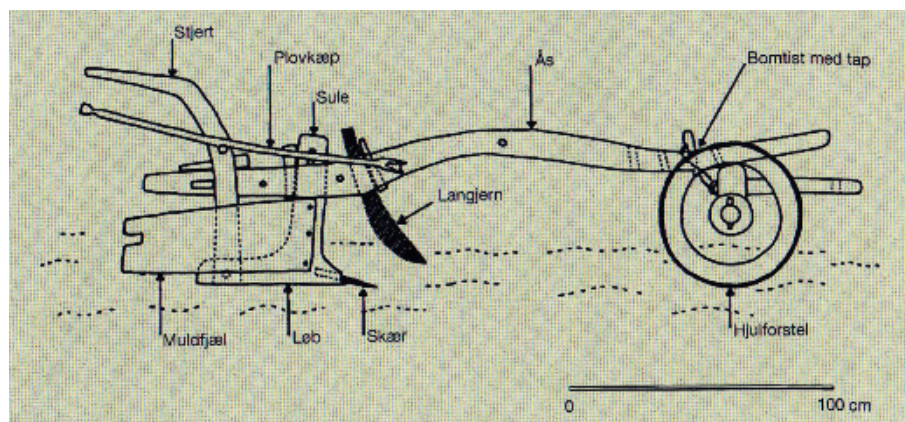



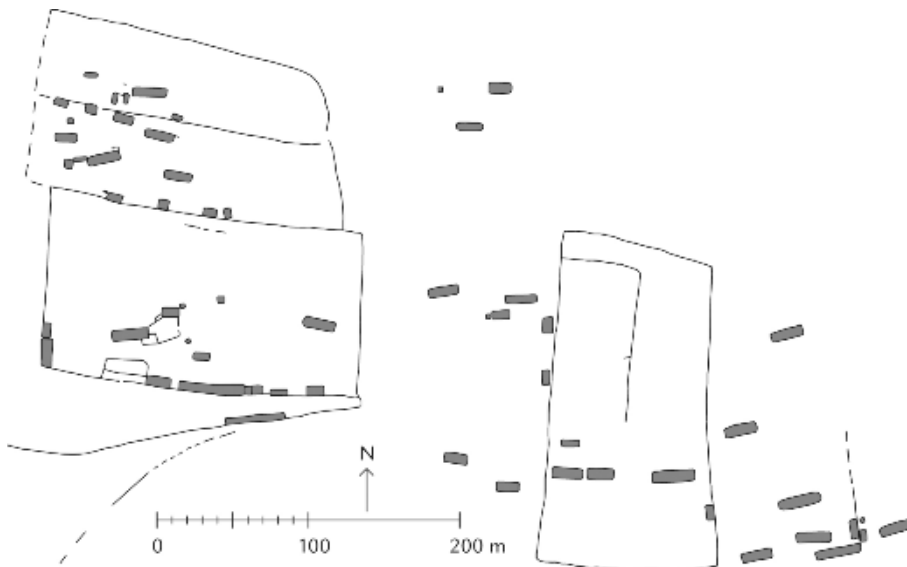

Vorbasse i sen vikingetid.  
Oversigtsplan og  
rekonstruktion

funktioner end tidligere, bl.a. forskellige håndværk. Man kan også registrere et udvidet kvæghold. Hvor stald og bolig i begyndelsen af perioden endnu var to dele af samme bygning, bliver staldene senere i vikingetiden adskilt fra beboelsen, ligesom de vokser yderligere. I Vorbasse har en af gårdene således haft plads til 50 dyr. Denne udvikling skyldes en stigende produktion. Konklusionen må være, at landbrugerne nu ikke kun producerede til eget forbrug, men også til et marked. Blandt andet er det voksende antal bysamfund formentlig begyndt at efterspørge landbrugsprodukter. Samtidig ved vi, at kvæg i middelalderen var en vigtig eksportvare.



## Levevilkår

Billedet af en dynamisk udvikling i landbruget må ikke skygge for det faktum, at produktionen har været lav. Foldudbytte er et tal, som angiver, hvor mange kerner der høstes for hvert enkelt såkorn. Moderne landbrug har et meget højt foldudbytte, mellem 30 og 50 afhængig af kornsort. Men for 200 år siden lå foldudbyttet kun mellem 6 og 8, og man kan antage, at det også gjaldt vikingetiden. Vikingetidens mennesker har derfor produktionsmæssigt levet på en smal margin. Hvis høsten slog fejl, og husdyrene døde eller mistrivedes, så truede sult og hungersnød.

Men hvilken konkret viden har man egentlig om den tids mennesker og deres levevilkår? På Københavns Universitet har et forskerhold undersøgt 320 skeletter fra vikingetiden på kryds og tværs, og det har resulteret i en række interessante data. Gennemsnitshøjden var lidt lavere end i dag, men til gengæld klart højere end i 1880.

Gennemsnitshøjde i Danmark	Vikingetiden (320 grave)	1880 Unge mænd på session	2005
<b>Mænd</b>	172,6	166	179,5
<b>Kvinder</b>	158,1	–	166,5

[Kilder: Jørgen Jensen: *Danmarks oldtid*, Bd. 3, s. 338, Søren Mørch: *Den ny Danmarkshistorie*, s. 14 og <http://www.si-folkesundhed.dk/>]

Nogle mener, at forskellen i legemshøjde er et godt tegn på, at vikingetidens mennesker generelt var sundere, kraftigere og bedre ernæret end deres efterkommere i 1800-tallet. Andre mener, at forskellen i legemshøjde snarere skyldes kosten. Tilbage i historien, og altså også i vikingetiden, spiste man fortrinsvis animalsk føde med mange proteiner, og det fremmer væksten. Efter ca. 1700 spiste man til gengæld overvejende vegetabilsk føde, mest brød og grød, som nok er nærrende, men ikke vækstoffremmende. Legemshøjde er altså ikke uden videre et sikkert tegn på gode levevilkår i vikingetiden.

Ser man på levealderen, tegner der sig et andet billede. Undersøgelsen af de samme 320 skeletter viste, at den gennemsnitlige dødsalder har været så lav som 39,2 år for mænd og 41,3 for kvinder. Levetid regnes for at være en vigtig sundheds- og velfærdsindikator, og man kan derfor nok konkludere, at vikingetiden har budt sine mennesker barske levevilkår: Gentagne perioder med dårlig ernæring, nedslidning på grund af hårdt arbejde, et liv i dårligt opvarmede boliger med fugt, træk og røg fra åbne ildsteder – og livet til søs i åbent skib ikke at forglemme. Alvorlige gigttilfælde er også fremtrædende i skeletmaterialet. For kvinders vedkommende





må man formentlig også regne med mange graviditeter og vanskelige fødsler som faktorer, der har forkortet deres levetid. Analyse af skeletter fra en vikingeboplads i Grønland viser samme træk mht. højde og levealder.

Det samlede billede af levevilkår i vikingetiden må nødvendigvis være ufuldstændigt; vores viden er ikke præcis og omfattende nok. Man kan mene, at dødelighedstallene vejer tungt, og at vurderingen af vikingetidens levevilkår derfor må pege i negativ retning. Men det er, som nævnt, også muligt at anslå en mere lys tone, der nedtoner dødeligheden og fremhæver andre faktorer. Overordnet kan det dog nok fastslås, at vikingetidens mennesker har måttet leve med en skrøbelig balance mellem det gode liv og det dårlige liv.

## Social status

I 1015 skrev den frankiske præst Dudo et værk om vikingerne. Her fortæller han om et møde mellem vikingerne og en frankisk hertug. På et tidspunkt spørger frankerne:

Skeletfund fra grave ved Thjodhildes kirke i Grønland. Køn er markeret med blå (m) og rød (k) signatur. Analyser har vist samme resultater som danske fund







Hvad er det for en identitet, vi ønsker at finde, når vi spejler os i fortiden?  
Bo Bojesen, 1950

„Hvad navn har jeres herre?“. Ifølge Dudo svarede vikingerne: „Intet, for vi er alle lige.“

Dette citat fremhævede den danske historiker Johannes Steenstrup i 1876 som et præcist udtryk for den ånd, der herskede i vikingetiden. Der var stor lighed i samfundet. Beslutninger blev truffet på tinge af de frie bønder, og der herskede en slags demokratisk ånd i samfundet. Det passede godt med tiden i slutningen af 1800-tallet. Grundloven fra 1849 havde sat gang i en demokratisk proces, hvor almindelige mennesker kæmpede for deres ret til at blive hørt. Her passede dette billede af vikingetiden godt ind. Der skulle udvikles et demokrati, som vikingerne allerede havde gjort det for mange år siden. Det romantiske billede af vikingetiden fik stor udbredelse gennem skolebøger og populære fortællinger.

Problemet er bare, at det ikke er muligt at fastholde billedet af et samfund præget af lighed og demokrati, hvis vi ser kritisk

på kilderne fra vikingetiden. Der er ikke mange troværdige kilder, men hvis vi med forsigtighed bruger runeindskrifter og arkæologiske fund, tegner der sig et rimeligt klart billede.

## Runeindskrifter

Runesten, rejst til minde om afdøde personer, er de eneste danske skriftlige kilder, som vi har fra vikingetiden. De kortfattede indskrifter er en vigtig kilde til viden om datidens samfundsforhold, men det er helt overvejende folk fra samfundets øvre lag, som vi møder i disse indskrifter. Det var eliten, der havde råd og magt til at sætte en runesten over deres døde.

På de omkring 200 runesten, der er fundet inden for det område, der udgjorde vikingetidens Danmark, nemlig det nuværende Danmark, Sydslesvig, Skåne og Halland, optræder en række betegnelser, som giver et indtryk af forskellige positioner i samfundet:

- Konge, dronning, drot
- Thegn, dreng, fælle, svend, viking
- Skipper, styrmand, gildemedlem, smed
- Landmand, bomand, landhyrde, bryde (dvs. forvalter)

Øverst i samfundet stod kongen og dronningen, som vi bl.a. kan se på de to berømte Jellingsten. Dernæst kommer en gruppe højtstående mænd med benævnelsen 'thegn' eller 'drenge', som optræder i stort tal. Eksempler som Giver-stenen: „Kale satte



## Social mobilitet i dag

Umiddelbart giver det ikke megen mening at sammenligne vikingetidens samfundsforhold med nutidens. Men også i moderne samfund, hvor slægtskab ikke spiller den samme rolle som i vikingetiden, er der forskelle, som springer i øjnene. Nutidens danske samfund er præget af både lighed og ulighed. Den økonomiske ulighed måles ved den såkaldte Gini-koefficient, og den måling viser, at Danmark, sammen med Sverige, er et af de økonomisk mest lige samfund i verden.

Men billedet er anderledes, når man ser på den sociale mobilitet. Uddannelse er i vore dage en vigtig faktor, hvis man vil op i samfundet. I Danmark er der ganske vist et veludbygget gratis uddannelsessystem,

og samfundet yder en gavmild uddannelsesstøtte. Alle unge, også fra fattige familier, har således mulighed for at tage en kortere eller længere uddannelse. Men alligevel viser undersøgelser stadigvæk stor ulighed. Tabellen om uddannelsesmobilitet viser blandt andet, at sandsynligheden for at gennemføre en lang videregående uddannelse er tolv gange så stor, hvis man kommer fra et hjem med lang videregående uddannelse, sammenlignet med et hjem, hvor forældrene er ikke-faglærte. Der er mange faktorer, personlige og sociale, der påvirker mulighederne for at tage en uddannelse, og det er åbenbart ikke nok med økonomisk støtte, hvis man vil give alle de samme muligheder for at komme op i samfundet.

### Sandsynligheden for, at et barn får et givet uddannelsesniveau, fordelt på forældres uddannelsesniveau. 1999

Procent	Barnets uddannelsesniveau	Ikke-faglært	Faglært	KVU	MVU	LVU	I alt
	Populationsandel	32	42	8	11	6	99
Forældres uddannelsesniveau							
Ikke-faglært		40	43	7	7	3	100
Faglært		27	47	9	12	5	100
Vid.Udd		22	37	12	19	10	100
MVU		20	24	13	25	19	101
LVU		18	13	8	24	37	100

Anm.: Barnet er 35-39 år i 1999. Blandt forældrenes uddannelsesniveau er valgt niveauet for den længste gennemførte uddannelse i 1980. KVU, MVU og LVU betyder henholdsvis kort, mellemlang og lang videregående uddannelse. Populationsandelen er andelen af børn i populationen, der opnår et givet uddannelsesniveau. (Det økonomiske Råd 2001)

Kilde: Martin D. Munk: *Social mobilitet. Social mobilitet i Danmark – set i et internationalt perspektiv*, SFI, 2003, Arbejdsrapport nr. 9



denne sten efter Thorsten, sin fader, en meget god thegn" og Hjermind-stenen: „Tholv rejste denne sten efter sin broder Rade, en meget god dreng" er typiske. Den præcise betydning af 'thegn' kendes ikke, men af sammenhængen kan man som regel se, at det må have været en højtstående person. Betegnelsen 'dreng' betyder ikke 'barn', men en yngre mand, ugift og uden egen husstand. Ordet 'god' betyder her at være af 'god familie', dvs. at tilhøre en fornem, anset slægt.

Runeindskrifter vidner også om, at 'thegner' og 'drenge' har været en del af den militære elite; de største 'thegner' har haft deres egen hird af væbnede mænd. Indskriften på en runesten fundet ved Hedeby taler sit eget tydelige sprog: „Thorulv, Svends hirdmand, rejste denne sten efter Erik, sin fælle, som døde, da drenge belejrede Hedeby; men han var styrmand (skibsfører, skibshøvding), en såre god dreng".

Slægten er en vigtig nøgle til forståelse af vikingetidens samfund. Det var især medlemmer af de fornemme slægter, der som selvstændige storbønder med mange „ansatte", familiemedlemmer, håndværkere og trælle nød godt af den voksende landbrugsproduktion. God økonomi har også været en forudsætning for at kunne udruste udbytterige handels ekspeditioner og deltage i krigstogter. Slægtsforbindelser har desuden kunnet yde både fysisk og retslig beskyttelse.

Slægtskab har også haft stor betydning for den sociale mobilitet, dvs. unges mulighed for at nå en højere position i samfundet end deres forældre. Her har børn fra fornemme slægter gennem arv, ægteskab og ved at indtage fremtrædende roller i vikingetogter haft gode muligheder for opstigning i samfundet. For den brede befolkning har de ledende slægter til gengæld udgjort en social barriere, som har været meget svær at bryde igennem.

Kort over kendte vikingetidsgrave



Asser satte denne sten efter Valtoke, sin drot.  
Stenen forkynder, at den længe vil stå her; den skal nævne Valtokes varde  
ÅRS STENEN







## Grave og sociale skel

Runeindskrifterne tyder på et samfund, der var præget af skel mellem samfundsgrupper. Det bliver helt tydeligt, når man ser på gravene. Også de fortæller en helt anden historie end den, Johannes Steenstrup fik ud af Dudos fortælling om et egalitært vikingesamfund.

I vikingetidens grave kan man med arkæologen Jørgen Jensens ord „studere hele samfundspyramiden fra dens bund til dens top, fra anonyme trællegrave i bun-



Halsring til trælle, fundet i Irland, og fornem kvinde begravet med træl (tv.), Gjerdrup ved Lejre

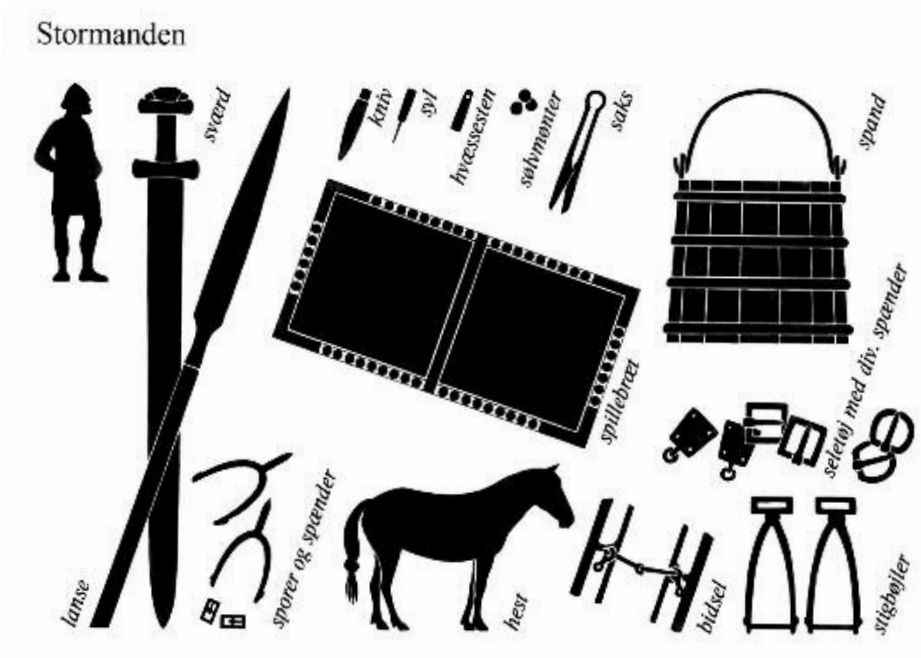

Høj og lav. Gravudstyr fra vikingetid, Brandstrup

Asser satte denne sten efter Valtoke, sin drot. Stenen forkynder, at den længe vil stå her; den skal nævne Valtokes varde



ÅRS STENEN

den, over landbefolkningens ganske beskedne grave til aristokratiets rigt udstyrede kammergrave – og helt i toppen finder man de kongelige gravmonumenter, som vi kender dem fra Jelling i Jylland” (*Danmarks Oldtid*, Bd. 3, 2004, s. 335).

I bunden af samfundet var trællen. Trælle var vikingetidens navn for slaver, som var blevet købt eller røvet på vikingetogter. Nogle blev også trælle, fordi de var tvunget til det som følge af nød og fattigdom. I flere grave kan man se en træl, som er blevet dræbt og lagt i graven med sin herre. Hvilken betydning har trællene haft i vikingetidens samfund? Selv om vi har spor af trælle – som i gravene – ved vi ikke, hvor stor en andel af befolkningen de udgjorde.

Fra gravene kender vi også den almindelige landbefolkning, hvis grave er meget simple. Måske har de fået en enkelt ting som en kniv med sig i graven – til det næste liv. Nogle har været lagt i simple trækister, mens andre ikke engang har fået en kiste med.

I overklassens eller aristokratiets grave nøjedes man ikke med en simpel kiste eller et enkelt bæger. Der blev bygget et eller flere kamre af træ, og liget blev lagt på et fint underlag. Den døde fik smykker, genstande, dyr og nogle gange trælle med i døden. Vi har også en række rigt udstyrede kvindegrave fra vikingetiden. I flere af disse fornemme kvindegrave er den døde lagt i en vogn. Den mest berømte kvindegrav er fra Oseberg og udstillet i Oslo. Her var kvinden ikke bare lagt i en vognbund, men vognen stod i et stort vikingskib på 21 meters længde.

Osebergskibet udgraves  
1904





Glavendrupstenen med Danmarks længste runeindskrift

## Gode, thegn og drot

●● Glavendrupstenen fra 900-tallet med en indskrift på hele tre sider er Danmarks længste runeindskrift. Stenen er del af en 60 meter lang skibssætning ved Glavendrup, som blev rejst til minde om en stormand ved navn Alle. Begreber, der for det meste optræder alene, er her sat i forhold til hinanden. Stormand Alle omtales først som *kupa*, dvs. 'gode', betegnelsen for en præst eller kultleder. Religiøse funktioner er indgået som en vigtig del af de ledende slægters magt og prestige. På Island brugtes 'gode' i betydningen høvding. Verdslig og religiøs autoritet har været to sider af samme sag, og derfor er det også naturligt, at hans status som fører af et *li(i)ps* (det gammelnordiske ord *lið* er det samme som 'hird'), med titlen *þiakn* = 'thegn', følger lige efter. Indskriften er en af få, der også nævner 'skriveren', en vis Sote, der kalder Alle for sin *trutin* = drot; det betyder herre.

### ●● Translitteration fra runealfabet:

Side A raknhiltr : sa|ti : stain þansi : auft | ala : saulua **kupa** | uia **l(i)ps** haiþuiarþan þia|kn

Side B ala : **sunir** : karþu | kubl : þausi : aft : faþur | sin : auk : haþs : **kuna** : auft | uar : sin : in : suti : raist : run|aR : þasi : aft : **trutin** : sin | þur : uiki : þasi : runaR

Side C at : rita : sa : uarþi : is : stain þansi | ailti : iþa aft : aþaþ : traki

### ●● Dansk oversættelse:

Ragnhild satte denne sten efter Alle {saulua} gode, {uia(l)i}ps} hæderværdige thegn. Al-les sønner gjorde disse kumler efter deres fader og hans kone efter sin mand, men Sote ristede disse runer efter sin drot. Thor vie disse runer. Til en 'ræte' vorde den, som {ailti} denne sten eller drager den efter en anden (fjerner den og sætter den som minde over en anden).

●● Det er ikke noget særsyn, at stenen er rejst af en kvinde, hans *kuna* Ragnhild. Det samme gælder næsten halvdelen af de kendte runesten. Et markant vidnesbyrd om, at kvinder i de fornemme slægter har haft en vigtig position i vikingetidens samfund. Der er desuden 11 tilfælde, hvor stenen er rejst til minde om en kvinde, og kvinder er nævnt på i alt 45 af de omkring 200 runesten fra vikingetiden.





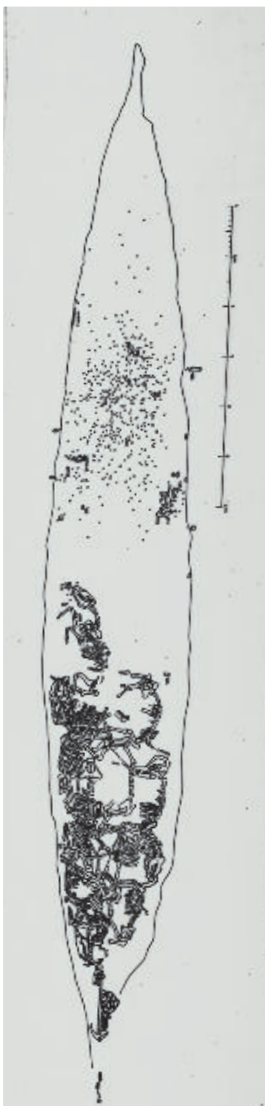

Skibsgraven i Ladby

Også fra danske udgravninger har vi en skibsgrav, Ladbyskibet på Fyn. Skibet er ikke så velbevaret som Osebergskibet. Faktisk er kun aftrykket og naglerne bevaret, men der er spor af et righoldigt udstyr. Ved udgravningen i 1930'erne fandt man endda skeletter af otte heste og mindst fire hunde. Man kender intet til den dødes identitet, men meget kunne tyde på, at der er tale om en kongelig begravelse.

Vikingsamfundet var helt sikkert ikke et samfund præget af udstrakt lighed og medbestemmelse – eller demokrati. Intet i de arkæologiske fund fra de senere år tyder på dette. Tværtimod har udgravninger af meget store gårdanlæg som ved Tissø, Lejre og andre lokaliteter understøttet opfattelsen af vikingetiden som et samfund med store sociale forskelle. Det er det samme billede, man finder overleveret i skjaldedigtet „Rigs vandring“, hvor samfundsordenen nærmest er guddommeligt bestemt. Digtet giver det formentlig bedste indtryk af, hvad mennesker i vikingetiden har tænkt om det samfund, de levede i. „Rigs vandring“ er ganske vist først gengivet i et islandsk håndskrift fra 1300-tallet, men både kompositionen og en række detaljer menes at være udformet i vikingetiden.

### Brud eller kontinuitet?

Der er forskellig opfattelse af, hvornår vikingetiden begyndte. Til gengæld er der enighed om, at vikingetid afløses af middelalder omkring 1050. Man er enige om, at den kristne kirkes etablering samt en stadig stærkere central kongemagt er vigtige kendetegn i denne proces. På den anden side skal man ikke overvurdere dette brud – der var på mange områder tale om en gradvis ændring af samfundet.

De fornemme slægters samfundsmæssige dominans, som vikingetidens runeindskrifter og grave vidner om, kendetegnede også middelalderen. Vi kender ingen konkrete slægter, hvis spor vi kan følge ind i middelaldersamfundet, men der kan ikke være tvivl om, at middelalderens aristokrati er vokset frem af vikingetidens krigeraristokrati. Ret hurtigt ser man også medlemmer af de ledende slægter indtage kirkelige embeder. Hvad den modsatte ende af samfundet angår, kunne man måske forvente, at overgangen til middelalder ville få betydning for trællene. At der ville ske et brud, ikke mindst pga. den nye religion. Love og retsdokumenter viser imidlertid, at trældom ikke blev afskaffet. Igen kender vi ikke det præcise omfang, men trællestatus har i hvert fald været så udbredt, at det var nødvendigt med særlige lovbestemmelser. Slaveriet ophører først i løbet af 1200-tallet.

Selv runeskriften fulgte med ind i middelalderen – mest som praktisk skrift til dagligdags brug. Der kendes også en variant, som kunne bruges til latin. Men introduktionen af latin som det nye sprog i kirke, administration og kultur er et af de mest sikre tegn på et brud mellem vikingetid og middelalder.



Vikingetiden er kendt som en tid med voldelige togter og overgreb. Men vikingerne deltog i mange forskellige aktiviteter, når de var i udlandet, af både fredelig og ufredelig karakter. De kunne både være krigere, handelsmænd og opdagelsesrejsende. I det følgende fortælles om nogle få skriftlige kilder, der handler om vikingernes opførsel, når de var ude i Europa. Der fortælles også om de arkæologiske kilder, det vil sige de ting og sager, som vikingerne har efterladt sig. Det er en stor mængde genstande, som viser os, at vikingerne var en broget flok. De efterlod sig både fredelige hverdags-ting, våben og varer, de havde indkøbt eller røvet i udlandet. Endelig er også nogle af vikingerne selv blevet efterladt til os i nutiden, som døde og begravede.

# VIKINGERNE OG DERES TOGTER

MARIA PANUM  
BAASTRUP

## Begyndelsen

●● Året er 793 e.Kr., og her berettes om, hvordan vikinger plyndrede og hærgede et kloster på øen Lindisfarne ud for Englands nordøstkyst:

*„I dette år viste der sig skrækkelige tegn over Northumbria, som skræmte indbyggerne slemt. De bestod af mægtige hvirvelvinde og lyn, og ildsprudlende drager sås flyvende i luften. En svær hungersnød fulgte snart oven på disse tegn, og lidt efter i det samme år, den 8. juni, ødelagde hedenske mænds hærgninger jammerligt Guds kirke på Lindisfarne med plyndringer og mord.“*

Historien er nedskrevet i Den Angelsaksiske Krønike. Denne krønike er en af de vigtigste kilder til Englands historie i vikingetiden. Grundstammen i krøniken er nedskrevet i Wessex i slutningen af 800-tallet, men der er skrevet videre på den andre steder i landet i de følgende århundreder. I Den Angelsaksiske Krønike fortælles blandt an-



det om vikingerne og deres opførsel i det engelsk-irske område. Eller det vil sige, der fortælles om, hvordan man på de britiske øer opfattede vikingerne, og hvordan man ønskede at viderebringe historierne om vikingerne til de kommende generationer.

## Vikingerne forskellige togter

Vikingerne er mest kendt for deres overfald på naboerne i Europa. Men deres rejser til fremmede egne var meget andet end vold, mord og plyndringer. Vikingerne har fået æren for meget, men i virkeligheden var det slet ikke dem, der „opfandt“ togterne. At rejse ud og hæрге fremmede egne var ikke et nyt fænomen; det gjorde man også tidligere. I vikingetiden blev togterne bare hyppigere og mere organiserede. Togterne kunne være meget forskellige, og vikingerne kunne optræde både som handelsfolk, lejesoldater, røvere, diplomater, pengeafpressere, opdagelsesrejsende, indvandrere, kolonister, nybyggere og overfaldsmænd. Selv om det krævede store investeringer i forhold til skibe og mandskab, kunne det godt være en indbringende „forretning“ at tage på togt.

De skandinaviske vikinger var dygtige sømænd, der kom vidt omkring. Deres rejser blev mulige på grund af deres højt udviklede skibe – især udviklingen af sejlet havde stor betydning. Disse skibe førte dem så langt som til Grønland og det amerikanske kontinent i vest og gennem Rusland til Kalifatet i Bagdad og Konstantinopel i Det Byzantinske Rige i øst.

Fejøbægeret er en såkaldt pyxis til at opbevare indviet nadverbrød i. Sandsynligvis røvet fra en kirke. Sølv med forgyldning, Tyskland o. 700



I anden halvdel af 800-årene blev det mere og mere almindeligt, at vikingerne bosatte sig i de lande, de havde skabt kontakt med, fredeligt eller ufredeligt. Nogle af tilflytterne levede som bønder, nogle som håndværkere, og andre igen var handlende. Danskerne holdt især til i England og Normandiet i Frankrig. Nordmændene foretrak Skotland, Irland og øerne i Nordatlanten. Både Shetlandsøerne, Færøerne og Island var mål for bosættelsesprojekter, der udgik fra Norge. Og fra Island gik færdene videre til det sydlige Grønland, hvor man slog sig ned i to områder kaldet Vesterbygden og Østerbygden. Svenskerne huserede til gengæld østpå, i det nordvestlige Rusland.







## Fjernhandel og skattefund

Der er i Norden fundet over 200.000 mønter fra vikingetiden, heriblandt mange angelsaksiske, tyske og frankiske mønter. Det største bidrag, mere end 85.000 mønter, er dog arabiske. De fremmede mønter giver et fingerpeg om købmændenes færden i vikingetiden. En del kan selvfølgelig være blevet røvet eller opkrævet som skat af undertvungne byer, men langt de fleste har været betaling for udvekslede varer. Mønterne optræder gerne sammen med andre små sølvting, der ofte er brækket eller klippet i stykker, såkaldt brudsølv. Det viser, at betaling i sølv er foregået efter vægt, og ikke efter mønternes pålydende værdi.

## Hvad fortæller de skriftlige kilder om vikingerne?

De skriftlige kilder, der fortæller om vikingernes opførsel i Europa, er altid skrevet af den ene part, der har haft sin egen idé og eget særlige formål med at nedskrive historien. Foruden Den Angelsaksiske Krønike er også De Frankiske Rigsannaler en vigtig kilde. Man begyndte at skrive dem i 780 e.Kr. De fortæller om tiden fra 741 e.Kr. til 829 e.Kr. Mange af de skriftlige kilder nævner plyndringer og angreb. Fra disse kilder ved vi for eksempel, at vikingerne allerede i 787 e.Kr. angreb den sydøstengelske kyst, og at de satte voldsomme angreb ind forskellige steder i Europa fra første halvdel af 800-årene. Af eksempler kan nævnes angreb på Toulouse i Frankrig i 844 og angreb på Paris året efter. Men det er ikke kun oplysninger om vold og overfald, man kan læse om i kilderne. Eksempelvis finder man beskrivelser



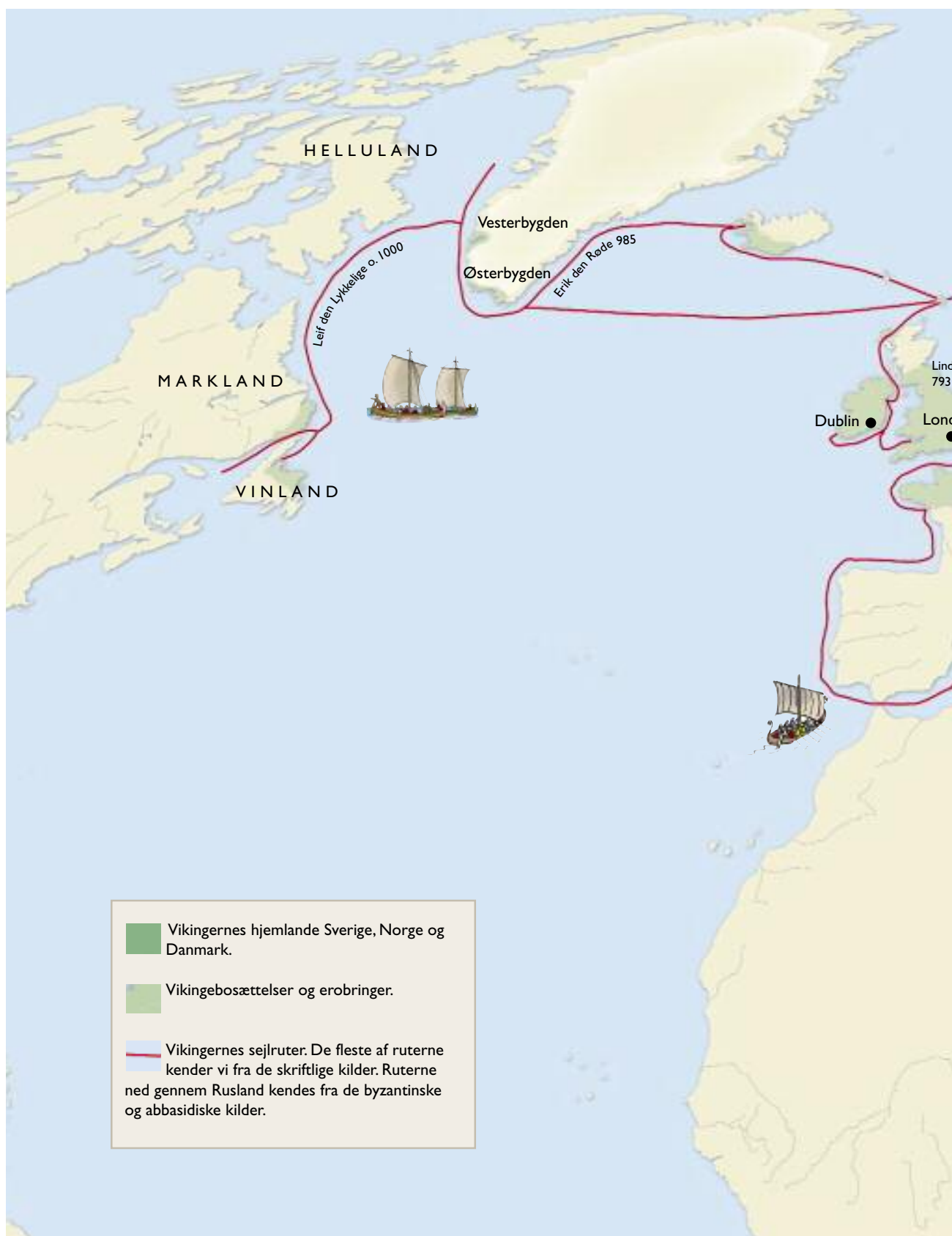

Vikingernes hjemlande Sverige, Norge og Danmark.

Vikingebosættelser og erobringer.

Vikingernes sejlruiter. De fleste af ruterne kender vi fra de skriftlige kilder. Ruterne ned gennem Rusland kendes fra de byzantinske og abbasidiske kilder.





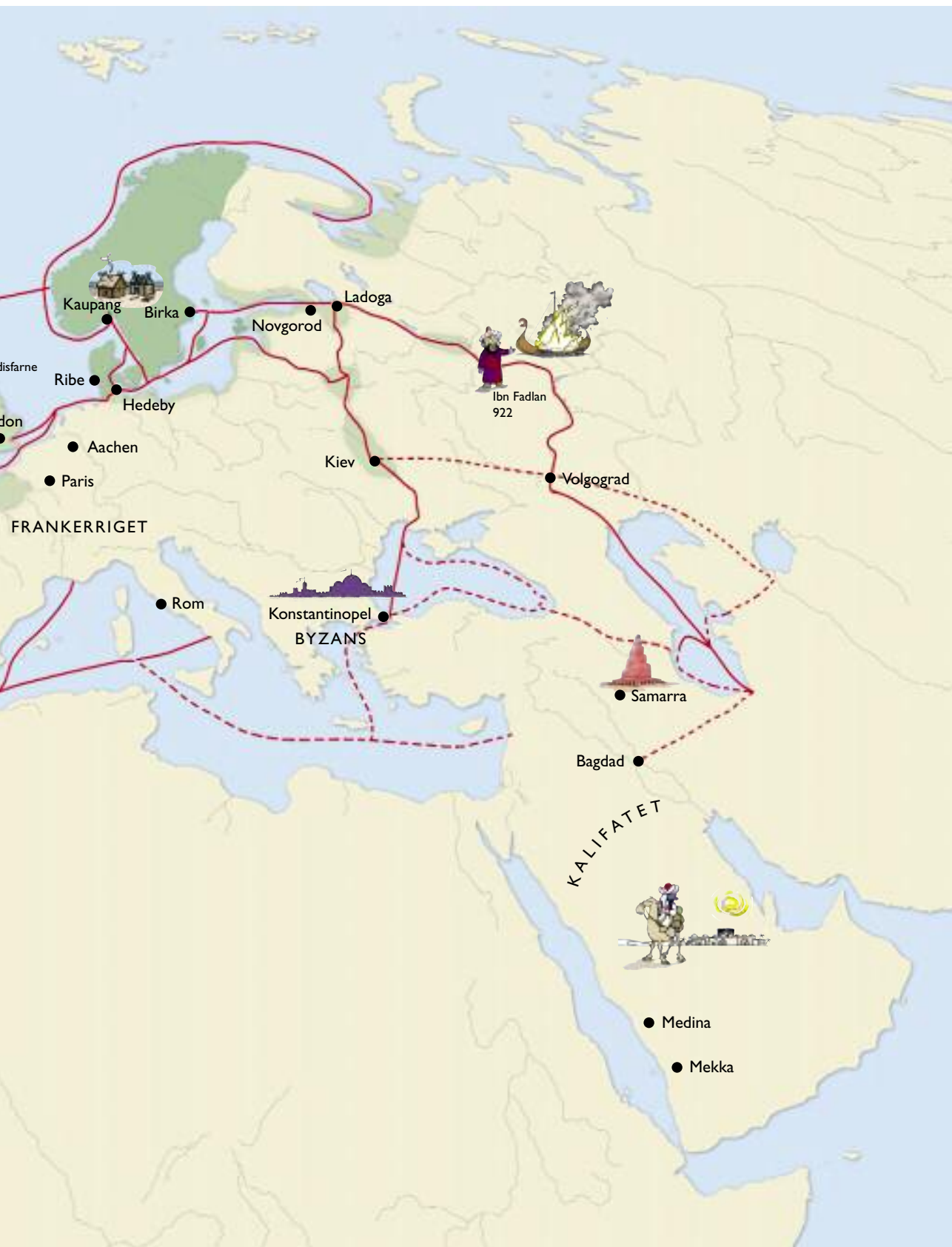

Kong Svend satte stenen efter sin hirdmand Skarde, som var draget vesterpå, men nu fandt døden ved Hedeby  
HADDEBY STEN 3





Piræusløven.  
Antik marmorløve med  
runer, nu i Venedig.  
Indskriften kan ikke læses



af kontakter mellem diplomater fra henholdsvis det frankiske hof og de danske konger. Her kan man læse, at de blandt andet gav hinanden gaver. De diplomatiske kontakter blev plejet, så man kunne udveksle gidsler, og så unge skandinaver kunne modtage uddannelse ved det frankiske hof. Kejserne i Europa, især Ludvig den Fromme, blandede sig jævnligt i de danske magt- og tronstridigheder. Et højdepunkt var, da den danske konge Harald Klak besøgte Ingelheim/Mainz i 826, hvor han blev døbt og modtog kostbare dåbsgaver. Og det var ellers på en tid, hvor man ikke regner med, at Danmark var kristent.

De skriftlige kilder giver altså et billede af, at forbindelserne mellem vikingerne og frankerne indbefattede diplomatiske og politiske udvekslinger, deltagelse i forskellige konflikter som lejesoldater, plyndringer af byer, klostre og kongsgårde, skatteoprævning fra vikingerens side på kontinentet. Men kilderne afslører også, at der var gang i både fjernhandel og missionsvirksomhed.

De spor, som vikingerne har efterladt sig, består ikke af nuancerede skriftlige kilder, der kan forklare, hvorfor de gjorde, som de gjorde. De skriftlige kilder, vikingerne selv efterlod sig, var kortfattede tekster skrevet med runer. Og her er der enkelte, der belyser vikingerens færden ud i verden. Et af de mest kendte eksempler ses i kirken Hagia Sofia i det nuværende Istanbul i Tyrkiet. Her har to vikinger været på besøg, hvor de har indridset deres navne med runer – de hed Halvdan og Are. Tagging kendes altså også fra vikingetiden.

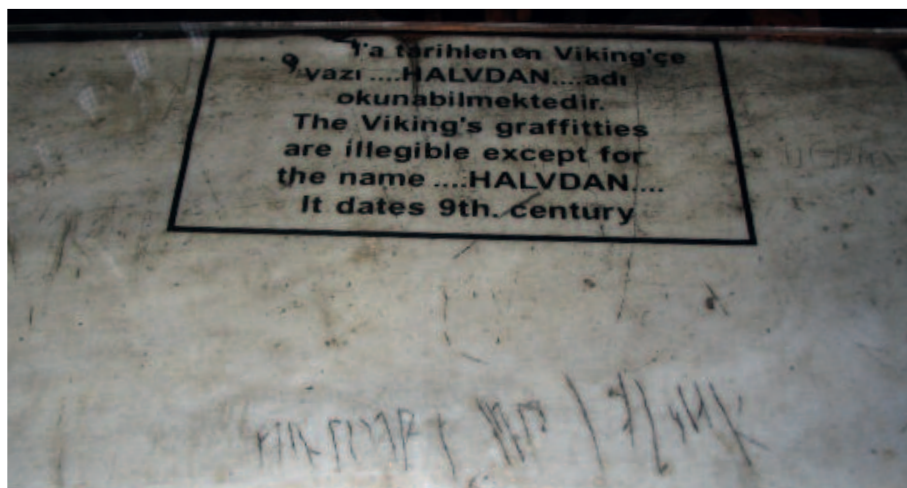

Runer med nordiske  
navne i Hagia Sofia-  
kirken, nu museum i  
Istanbul, o. 800



Thore rejste denne sten efter sin fader Gunner  
GLENSTRUP STEN 1



## De arkæologiske kilder - Hvad tog vikingerne med hjem?

Det er de arkæologiske fund, der udgør den største kildegruppe til vores forståelse af vikingetiden. Vikingerne har efterladt sig mange fysiske spor, der er med til at fortælle deres historie. Det er blandt andet fredelige dagligdagsting som køkken- og landbrugsredskaber, men også skibe, tyvekoster og våben.

Når nutidens mennesker er ude at rejse, tager de mange forskellige ting med hjem. Det kan både være nyt tøj, elektronik, idéer og smykker. På samme måde hjembragte vikingerne også en masse ting og „souvenirs“ fra deres rejser. Og der er ligheder mellem nutidens og vikingetidens hjembragte sager. Selvfølgelig kunne vikingerne ikke hjembringe elektronik, men de hjembragte for eksempel en masse metalsager og smykker. Smykker, der var datidens smarteste europæiske mode! En del af disse sager kan man være heldig at finde i nutiden. Ofte bliver vikingetidens smykker og andre metalsager fundet med metaldetektor rundt omkring i Danmark. Det er vores held, at metal kan bevares til nutiden. Meget af det øvrige gods, som vikingerne hjembragte, er nemlig rådnet væk i mellemtiden. Det gælder for eksempel ting af træ og læder.

Våben fra Kilmainham i  
Irland, den største  
vikingegravplads uden  
for Skandinavien.  
Akvarel, 1846-47







Beslag fra skrin i en kirke i Irland. Det er bragt til Danmark og lavet om til en broche

Nogle af de genstande, der blev hentet til Danmark, har en spændende historie. Det gælder for eksempel et beslag, der har siddet på et af de hellige skrin fra en kirke i det engelsk-irske område. Det er fjernet med magt og hentet til Danmark. Derefter har man forsynet det med en nål på bagsiden, så man kunne bruge det som en broche. En sådan genstand fortæller en konfliktfyldt historie om, hvordan vikingerne har tilkæmpet sig en genstand fra en kirke. Kirkens folk har ikke udleveret deres helligdomme frivilligt. Man kan derfor forestille sig, at en viking selv har hentet genstanden i kirken med vold og magt. Efterfølgende har man været så glad for beslaget, at det er lavet om til en broche, så alle kunne se det. Det er altså et fund, der kan afspejle en voldelig kontakt mellem vikingerne og den kristne kirke.

Andre fund fortæller andre historier. Således er der i Danmark fundet mere end 200 smykker af en helt anden karakter. Det drejer sig om nogle små brocher af bronze. De er lavet på det europæiske kontinent og er efterfølgende taget med til Danmark. De er hverken af sølv eller af guld, men derimod af billig bronze. Og de var meget populære i Europa – det var almindelige folks hverdagssmykker. At de findes i så stort tal i Danmark, kan skyldes, at de er blevet indkøbt af vikinger på tur som „souvenirs“, eller at en udenlandsk købmand har solgt dem i Danmark. Disse små billige brocher er ikke plyndringsgods, som vikingerne er gået målrettet efter. Brocherne viser os de fredelige kontakter mellem vikingerne og deres naboer.



Små brocher af bronze, souvenirs fra vikingernes europæiske rejser





Massegrav i Weymouth i England med 51 henrettede mænd. Strontium-analyse (s. 69) af tandemaljen viser, at de kom fra Skandinavien

## Var vikingerne mere brutale end andre?

Vi slutter, hvor vi begyndte, med Den Angelsaksiske Krønike. Den fortæller angelsaksernes side af sagen om, hvor voldelige vikingerne var. Vikingerne var voldelige, vikingerne *begik* mange overgreb. Men det var de ikke ene om, og ikke alle vikingeres togter til udlandet var en succes. I det sydlige England, ved byen Weymouth, fandt arkæologer i 2009 en massegrav med 51 halshuggede mænd. De mange hovedløse kroppe blev begravet på et tidspunkt, hvor angelsakserne kæmpede mod vikingerne. Her er formentlig tale om nedslagtede vikinger, der er blevet taget som krigsfanger. De er efter alt at dømme blevet begravet nøgne. Mange af skeletterne havde dybe hak i hals, kæber og kranium fra fjendens våben. Massegraven vidner om, at det bestemt ikke var uden risiko, når vikingerne tog på togt. De kunne miste både livet, skibe og store ressourcer på togterne. Men havde man heldet med sig, kunne det være det hele værd.





Vikingerne er blevet et skandinavisk brand, fordi vikingerne fik megen omtale i den omverden, de hærgede og bosatte sig i. Den fremherskende opfattelse af vikingerne i samtiden var, at de var svagt politisk, økonomisk og militært organiseret, farlige og uciviliserede. Deres lande var missionsområde for det kristne Vesteuropa. Danernes land blev anset for at være underlagt større europæiske magter og blev derfor kaldt en 'marca' – dvs. et udkantsområde i disse riger. Derfor begyndte man i udlandet omkring år 900 at kalde landet Danmark.

NILS HYBEL



## OMVERDENENS SYN PÅ VIKINGERNE

### Vikingerne i kilderne

●● Udlændinge forbinder Skandinavien med vikinger. Turist- og eksportindustrien bruger brandet flittigt både i og uden for Norden. Så langt borte som på Newfoundland kan man køre ad *The viking trail* til udgravningerne ved L'Anse aux Meadows, hvor man mener, nordboere bosatte sig, et halvt årtusind før Christoffer Columbus kom til Amerika.

Når vikinger er blevet så populære, er det, fordi omverdenen rapporterede flittigt om dem, dengang de hærgede og bosatte sig i Vesteuropa. Det var dog ikke folk uden for Norden, der fandt på betegnelsen. Oprindeligt henviste ordet viking formentlig til vik (bugt) eller folk fra landskabet Viken. Viking forekommer i oldengelske tekster, på et par danske og svenske runesten samt i norske og islandske tekster fra middelalderen. I Adam af Bremens krønike fra 1070'erne omtales vikinger (*wichingos*) som det danske ord for lokale pirater. Viking i betydningen de nordboere, der angreb og bosatte sig i Vesteuropa, er af moderne oprindelse. I de europæiske kilder kaldes nordboerne for det meste normannere, men de nationale betegnelser daner, svear og nordmand forekommer også.



Asser, Stufs søn, rejste denne sten efter sin søn Broder  
STENALT STENEN

Når vikingerne fik så megen omtale, skyldes det, at de kastede sig over de kristne områder af Vesteuropa. Kirker og klostre var yndede mål for vikingernes plyndringer. Her var opsamlet rigdomme, og her sad folk, der mestrede den latinske skrivekunst. Derfor har vi mange informationer om nordboerne i Vesteuropa, f.eks. i De Frankiske Rigsannaler og Den Angelsaksiske Krønike. I Norden ristede man runer. Det var begrænset, hvad det medium kunne formidle. Derfor har vi ikke skriftlige kilder, som fortæller om de slaviske folks angreb og bosættelser i Norden, før de kristne institutioner og den latinske skriftlighed vandt frem i Norden fra omkring 1100. Vikingerne var hverken værre eller bedre end andre nord- og østeuropæiske folk. Der blev blot skrevet usædvanligt meget om dem.

I 793 angreb en vikingehær klosteret på øen Lindisfarne i Nordøstengland. Den gejstlige Alcuin beskrev efterfølgende sin forfærdelse over angrebet i et brev til biskoppen i Lindisfarne:

*„...when the pagans desecrated the sanctuaries of God, and poured out the blood of saints around the altar, laid waste the house of our hope, trampled on the bodies of saints in the temple of God, like dung in the street. What can we say except lament in our soul with you before Christ's altar, and say: "Spare, O Lord, spare thy people, and give not thine inheritance to the Gentiles, lest the pagan say, 'Where is the God of the Christians?'" What assurance is there for the churches of Britain, if St. Cuthbert, with so great a number of saints, defends not his own? Either this is the beginning of greater tribulation, or else the sins of the inhabitants have called it upon them."*

Det er kendt, at nordboere tog på togter både mod øst og mod vest. Vi hører bare ikke så meget om de østgående togter, fordi nordboerne dér primært mødte folk uden et udviklet skriftsprog. De har derfor ikke efterladt sig skrifter om nordboernes fremfærd. Vi ved dog, at nordboerne var i forbindelse med Det Byzantinske Rige med hovedsæde i Konstantinopel. Her indgik nordboere sammen med germanere, ungarere, gotere og longobarder i den byzantinske kejsers garde. Byzantinske og arabiske kilder omtaler nordboerne som modige og tro soldater kendt for deres druk og seksuelle udskjelser. Nordboere er også rapporteret som en del af fyrsten af Kievs garde. Det var formentlig nordboere, som den arabiske rejsende Ibn Fadlan mødte i handelsbyen Bulgar ved Volga i foråret 922. Han beskriver dem som høje, rødmossede og tatoverede fra negleroden til halsen. De var svært bevæbnede og udnyttede deres slavinder råt seksuelt. Ibn Fadlan kalder dem de mest urenlige mennesker, han har mødt. Han for-

## Kildematerialet

Kilderne til vikingetiden i Danmark er begrænsede. Ud over indskrifter på runesten er der ikke meget skriftligt materiale fra Danmark, men der findes flere kilder fra andre steder i Europa, hvor kristendommen havde etableret et skriftsprog, og hvor kirkens folk stod for at skrive ned. Ud over arkæologien skal Danmarkshistorien om vikingetiden altså næsten udelukkende skrives ud fra udenlandske kilder. En ofte benyttet kilde er Adam af Bremens saksærkronike, som bl.a. beskriver Norden i perioden ca. 800-1072.

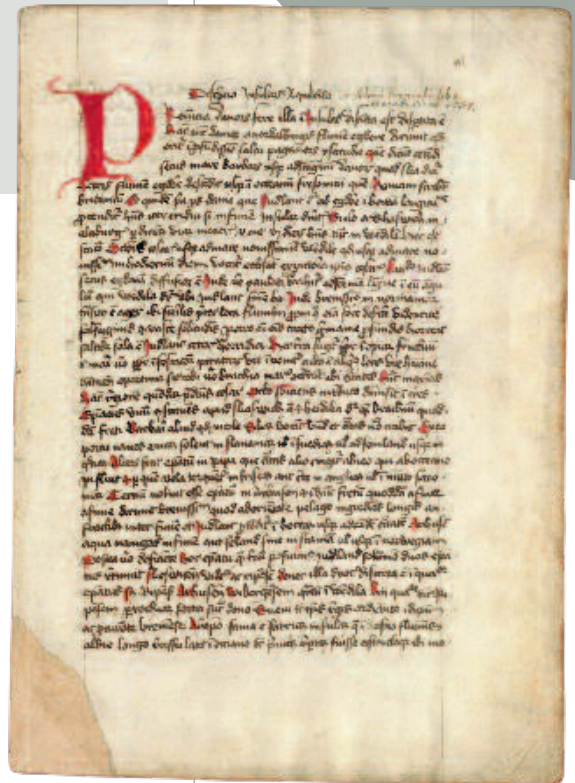

Håndskrift med Adam af Bremens krønike





Lindisfarne-stenen (o. 800); muligvis rejst til minde om angrebet i 793. Bagsiden er et varsel om Dommedag

tæller, hvordan de ydmyger sig for træfigurer og bringer dem gaver, som hundene kommer og æder om natten. Og så tror de, at deres gud har taget imod gaven, skriver han. Denne arabiske muslim lægger ikke skjul på, at han fandt dette folk primitivt og uciviliseret:

*„De er nødt til at vaske deres ansigter og hoveder hver dag i vand, som er så skident og urent, som det er muligt. Det foregår således: Pigen kommer hver morgen tidligt og har et stort fad vand med. Dette rækker hun til sin herre og så vasker han sine hænder, ansigt og hår deri, han både vasker det og kæmmer det i karret. Derpå snyder han næsen og spytter i det. Der bliver ikke noget skidt tilbage, som han ikke får med i vandet. Når han så er færdig med hvad der er nødvendigt, bærer pigen karret til hans sidemand, og han gør det samme som kammeraten har gjort. Hun holder ikke op med at bære det fra den ene til den anden, førend hun har ladet det gå på omgang til alle, som er i huset, idet hver af dem snyder næsen, spytter og vasker sit ansigt og hår deri.“*

Det er der ikke noget at sige til. Forfatteren var præget af den efter tidens forhold avancerede muslimske kultur, som blandt andet satte renlighed højt.

Nogenlunde samtidig besøgte en anden arabisk rejsende, al-Tartushi, Slesvig på Sønderjyllands østkyst. Denne gode muslim fortæller lettere rystet, at kvinderne i denne fattige by ved verdens ende ikke alene har ret til, men selv gennemfører skilsmisse efter deres eget forgodtbefindende. Nordboernes samlivsformer og seksualitet faldt ikke blot muslimer i øjnene, også forfatterne af de kristne missionsberetninger var moralsk chokerede. Selv en i Adam af Bremens øjne ellers på alle andre måder udmærket kristen mand som kong Sven Estridsen (1047-74) havde et helt utilstedeligt forbrug af kvinder og hang til vellevned.

Sakse satte denne sten efter Esbern sin fælle, Tofes/Tokes søn.  
Han flygtede ikke ved Uppsala, men sloges så længe han havde våben  
SJÖRUP STENEN



## Missionen

Al-Tartushi mener, at flertallet af indbyggerne i Slesvig i 900-tallet var hedninge. Byens „beboere tilbeder Sirius“, kun et fåtal er kristne, skriver han. Hvad han mener med, at de tilbad stjernen Sirius, er svært at sige. Men det skal nok passe, at kun et mindretal af byens indbyggere var kristne. Det var nemlig ikke nogen let sag at fremme missionen i Norden. I slutningen af 700-tallet skrev den engelske lærde Alcuin, der var tilknyttet Karl den Stores hof, at den engelske missionær Willibord havde besøgt de vilde daner og deres grusomme hersker Ongendus. Et halvt århundrede senere, i 824, blev ærkebiskop Ebo af Reims udsendt til danernes land for at prædike evangeliet, og det lykkedes ham efter sigende at omvende og døbe mange af dem. Men nogen stor succes var det næppe. Det blev det heller ikke, da en anden frankisk missionær, Ansgar, kort tid efter forsøgte sig blandt normannerne, især ikke i Danmark. Her lykkedes det kun at omvende nogle drenge og indrette en kirke.

Det var almindeligvis vanskeligt at omvende hedninge til kristendommen. En vigtig kristen idé var derfor undervisning og imødekommelse af de, der skulle omvendes. De var som børn at betragte. Fortællingerne om Harald Blåtands dåb er gode eksempler på, hvordan de kristne sydfra betragtede, belærte og imødekom hedninge.

Selv hvis de lod sig kristne, blev vikingerne ikke nødvendigvis optaget i det gode kristne selskab. De havde det nemlig med at falde tilbage til hedenskaben eller i det mindste også at tjene afguder efter hedningeskik, fortæller Widukind. Det samme syn på vikingerne går igen hos den engelske ærkebiskop Wulfstan. I en af sine prædikener fra slutningen af 900-tallet fortæller han, at danskerne er kættere, forledte kristne, som lavede hedenske guder. Wulfstan fortæller, at danskerne er efterkommere af Noah, og altså oprindeligt kristne, som senere blev forledt af vranglære. I en senere prædiken fra 1014 optræder vikingerne endog som Guds redskab til afstraffelse af angelsaksernes synder. Om de danske kolonister i England var kristne, ved vi ikke med sikkerhed. Den Angelsaksiske Krønike fortæller dog, at kong Edward i 942 frelste danskerne i England fra de hedenske nordmænd.

## Harald Blåtands dåb

●● Der findes tre beretninger om Haralds dåb. To forskellige ærkebiskopper og en biskop tillægges æren. Hos den tyske krønikeskriver Routger fremstår omvendelsen som et ekstraordinært eksempel på ærkebiskop Bruno of Kølns pædagogiske evner. Selv disse barbarers råhed og hovmod var han i stand til at omvende, hedder det.

●● I Adam af Bremens version er det ærkebiskop Unni, der først belærer og efterfølgende døber Harald Blåtand under stærkt militært og politisk pres fra den tyske kejser. Den tysk-romerske kejser, Otto 1., hærgede Jylland og slog Harald i et slag ved Slesvig. Haralds rige var hermed underlagt kejseren, men han fik det tilbage igen mod at lade sig døbe, skriver Adam af Bremen.

●● Den tredje variant af historien optræder i Widukind af Corveys *Sakserkrønike*. I den demonstrerer biskop Poppo pædagogiske evner og indsigt i hedningenes gudetro. Poppo er på det rene med, at vikingerne havde flere guder. Det gjaldt derfor for ham om at komme denne tro i møde og overbevise dem om, at Kristus var en særlig stor gud, på en måde, de kunne forstå. Det gjorde Poppo ved at bære gloende jern, uden at tage skade, som bevis for Kristus' storhed. Jernbyrd var et udtryk for en gudsdøm. Det var ikke en kristen idé, men én af de måder, den katolske kirke imødekom hedensk tankegang på. Gudsdomme blev forbudt af kirken i 1215. Det kunne altså, med den rette indsigt og pædagogiske indsats, lykkes at omvende vikingerne på fredelig vis, mente Widukind.





Fra Tamdrup Kirke stammer et antal forgyldte kobberplader, der i tegneserieform fortæller Widukinds historie om Harald Blåtands døb. Her ses Poppo med en glødende jernhandske (Se også s.89)



### Uddrag af Widukinds sakserkrønike, skrevet 957-968:

»Dannerne var fra gammel tid kristne, men tjente ikke desto mindre afguderne efter hedningesskik. Nu hændte det en gang, at der ved et gæstebud, hvor kongen var tilstede, opstod en diskussion om dyrkelsen af guderne, idet danskerne påstod, at Kristus nok var en gud, men at der også var andre guder, der var større end han, da de lod menneskene se langt større tegn og undere end Kristus. Herimod vidnede en klerk, der nu har viet Gud sit liv, en biskop ved navn Poppo, at der var én eneste sand gud og fader og hans enbårne søn vor herre Jesus Kristus og den Helligaand, medens billedstøtterne var dæmoner og ikke guder. Kong Harald, om hvem det siges, at han var ivrig efter at høre, men sendrægtig i at tale, spurgte ham nu, om han var villig til at bevise denne tro på sig selv, hvortil Poppo uden tøven svarede ja. Kongen lod så klerken sætte under opsyn til dagen efter, og da det var blevet morgen, lod han et stort, tungt stykke jern ophede og bød klerken bære det glødende jern for den katolske tro. Den Kristi bekender greb uden tøven jernet og bar det så længe kongen bestemte. Han fremviste så sin uskadte hånd og sandsynliggjorde således den katolske tro for alle. Omvendt til denne [tro] bestemte kongen, at Kristus skulle dyrkes som eneste gud og bød de folk, han herskede over, at forkaste afguderne, og han viste senere præsterne og Guds tjenere skyldig ære.«

Der er ikke noget at sige til, at man i de vesteuropæiske krøniker betragtede vikingerne som nogle forfærdelige mennesker. Deres hærgen i Vesteuropa og på De Britiske Øer var udtalt, og de kom også som indtrængende kolonister. Den måske første rapport om vikingernes fremfærd findes i Den Angelsaksiske Krønike. Den beretter, at skrækkelige himmeltegn blev efterfulgt af hungersnød og lidt senere, den 8. juni 793, af hedenske mænds hærgen. De ødelagde på skrækkeligste vis Guds kirke på øen Lindisfarne og plyndrede og slagtede. Nu er det ikke, fordi man dengang var uvant med den slags, heller ikke blandt landsmænd. Men vikingernes hærgen blev et



alvorligt problem langs Vesteuropas kyster i de følgende næsten tre hundrede år. Beretningerne herom er mange og hårrejsende både i engelske, frankiske og tyske krøniker og annaler.

## Vikingetogterne

Annalerne fra benediktinerklostret Skt. Bertin i Saint-Omer i Frankrig fortæller f.eks., hvordan danske sørøvere i 841 angreb Rouen. Vikingerne tilintetgjorde byen, dræbte munkene og alle andre og hærgede alle klostre og bebyggelser langs Seinens bredder. De lod kun folk være, hvis de kunne betale for deres liv. Dette og utallige andre lignende grusomme overfald holdt sig længe i erindringen. 300 år senere, i 1136, refereres til danernes forfølgelser i Vallonien i det nuværende Belgien. Da abbed Stefan i klostret Skt. Geneviève i Paris i 1188 beder ærkebiskop Absalon af Lund om hjælp til indkøb af engelsk bly til dækning af kirkens tag, sker det under henvisning til den danske ærkebisps hedenske forfædres forfærdelige fremfærd i Frankrig. Abbeden skriver til Absalon, at vikingerne blandt andet nedbrændte klostret i Paris, myrdede, tog fanger som krigsbytte, dvs. som slaver, og hærgede hele landskaber. Vikingernes dårlige rygte holdt ved i århundreder.

På trods af vikingernes dårlige rygte, eller måske netop derfor, blev en hel del af dem assimilerede i det fremmede, ligesom mange udlændinge bosatte sig i Danmark. Assimilerede vikinger må have været velegnede til at indgå i frankernes militære og politiske magtsystem, blandt andet til forsvar mod de normannere, de selv stammede fra. Det er oplyst, at vikingehøvdingen Rollo (ca. 846-ca. 931), efter overenskomst med den franske konge Karl den Enfoldige, lod sig døbe og antog navnet Robert. Han blev hertug af Normandiet og fik den franske konges datter, Gisèle, til ægte. Deres tiptipoldebarn blev den navnkundige Vilhelm Erobreren, der i 1066 i spidsen for en normannerinvasion påbegyndte erobringen af England. En anden integreret dansk efterkommer er Onfroi Le Dane, der i 950 lod en borg opføre i Avranches tæt på grænsen mellem Normandiet og Bretagne.

Vikinger blev også assimileret i England. Det kom dér så vidt, at en dansker, Knud den Store, i 1016 blev valgt til konge af England. Vikingerne blev desuden i videre forstand integreret i de vesteuropæiske kejserriger. Det var i hvert fald omverdenens opfattelse. Frankerne mente i 820'erne, at danernes land var et udkantsområde i deres imperium, og senere hævdede tyskerne, at Danmark var et markgrevskab i Det Tysk-romerske Kejserrige. Det kan man læse mere om i artiklen „Det danske riges tilblivelse“.



ANTON ENGLERT,  
SØREN NIELSEN OG  
MORTEN RAVN

På Vikingskibsmuseet i Roskilde står de fem Skuldelev-skibe fra vikingetiden, som i 1957-62 blev udgravet i Roskilde Fjord. Skibene havde været en del af en spærring, der blokerede søvejen ind til Roskilde. Ud over de fem Skuldelev-skibe blev der i 1996-97 fundet yderligere ni skibe i Roskilde Havn. De fundne skibe giver Vikingskibsmuseet mulighed for at undersøge og eksperimentere med fortiden. Gennem de sidste 25 år har man her arbejdet med at rekonstruere skibe fra vikingetiden. Når et skib er bygget, sejler museet i det historiske menneskes kølvand for at teste, hvordan rekonstruktionen fungerer i praksis.



## VIKINGETIDENS LANGSKIB OG EKSPERIMENTEL ARKÆOLOGI

### Havhingsten fra Glendalough i hårdt vejr

●● „Den 8. juli 2008 – Det Keltiske Hav

Havhingsten sejler for en halv vind, på styrbords halse. Vinden er hård 11-13 m/s, og søen er mellem 2½-3½ m høj. Langt over halvdelen af besætningen er søsyge, og en håndfuld heraf er inaktive. Havhingsten klarer sig godt på trods af, at dønninger og bølger ikke kommer helt fra samme side, så det er en mærkelig urolig sø at sejle i. Men vi tager meget røgvand ind over siden, specielt i forskibet lige foran halsen kommer vandet ind, og besætningen i forskibet har fået rigtig meget vand ned ad nakken.

Jeg sidder ude agter på den bagbords navigationskiste og tænker på, om jeg skal foreslå styrmanden at tage et reb mere, men skibet klarer sig helt fantastisk, mens det slår og vrider sig i søen. Gennem de efterhånden mange sømil vi har sejlet, har vi vænnet os til, at Havhingsten er et meget fleksibelt skib. Når skibet sejler ud af en sø for lige efter at banke ned i den næste, så giver hele forskibet efter og bevæger sig 20-30 cm frem og tilbage. Når man sidder ved masten og ser fremad eller agterud, ser man Havhingsten bevæge sig opad og nedad og til begge sider.

Skibet, som vi har rekonstrueret det, holder uden problemer til forhold som disse, men det bliver også meget slidt af sådan en tur, hvor alt vrider sig og giver efter.“

Kilde: [www.vikingskibsmuseet.dk/havhingsten2008](http://www.vikingskibsmuseet.dk/havhingsten2008)





## Hvorfor sejlede Havhingsten til Dublin og retur?

Ovenstående notat stammer fra bådebygger Søren Nielsens dagbog under turen med Havhingsten fra Glendalough. I sommeren 2007 sejlede det rekonstruerede langskib fra Roskilde til Dublin. Året efter, i sommeren 2008, sejlede Havhingsten fra Dublin og tilbage til Roskilde. I alt blev der sejlet 2482 sømil, og besætningen tilbragte 495 timer på havet.

Vikingskibsmuseet valgte at sejle Havhingsten til Dublin og tilbage igen, fordi Havhingsten er en rekonstruktion af et langskib, som blev bygget for næsten 1000 år siden i nærheden af de store skove omkring Glendalough, ikke langt fra Dublin. Det nedslidte langskib, kaldet Skuldelev 2, endte sine dage som en del af en under-søisk spærring ved Skuldelev i Roskilde Fjord.

Vikingskibsmuseet har bygget en rekonstruktion af alle fem Skuldelev-skibe. Arbejdsmetoden er eksperimentalarkæologisk, men det betyder ikke, at det kun er arkæologer, der udfører arbejdet. Eksperimentalarkæologien betragter det arkæologiske skibsfund som en omfattende og alsidig kilde til kulturhistorisk viden. Derfor er én faglig metode ikke nok i arbejdet med at rekonstruere; det er nødvendigt med en tværfaglig tilgang, hvor både arkæologer, historikere, bådebyggere, sejlere, forstfolk, teknikere m.fl. arbejder sammen.

Havhingsten fra  
Glendalough i  
Det Keltiske Hav

De fem skibe, der blev  
sænket for at blokere  
søvejen til Roskilde

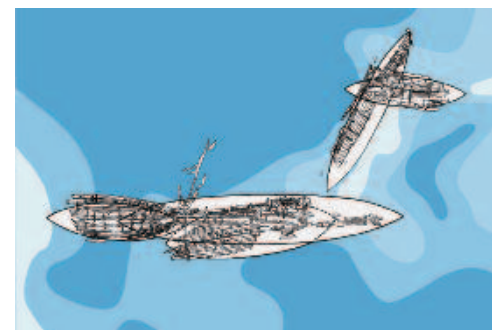



## Dendro-kronologi

●● Langskibet Skuldelev 2 stammer fra vikingetidens Irland. Det kan påvises ved hjælp af en dateringsmetode, der kaldes dendrokronologi. Ved at måle årringene i arkæologiske fund af egetræ kan det mønster, årringene danner, sammenlignes med mønstre blandt serier af årringskurver. I nogle tilfælde kan mønstret genkendes og indplaceres i en serie af opmålte årringe. På den måde kan der etableres et tidspunkt for, hvornår træet dannede sin sidste årring, inden det blev fældet.

●● I de tilfælde, hvor træets bark er bevaret, kan tidspunktet for, hvornår træet er fældet, bestemmes meget præcist. Dette var tilfældet med Skuldelev 2-skibsfundet, hvis tømmer blev fældet i 1042. Desuden kan træets oprindelsessted bestemmes, fordi træers vækstbetingelser er forskellige fra område til område. Mønstret, årringene danner, kan nogle gange pege på et bestemt geografisk sted eller region, hvor træet har groet, før det blev fældet.

Gennem undersøgelser af både arkæologiske og skriftlige kilder kombineret med det konkrete byggeri og sejlads med den færdige rekonstruktion har museet fået et unikt indblik i, hvad det har krævet at bygge og sejle med et langskib fra vikingetiden. Den eksperimentalarkæologiske arbejdsproces vil her blive præsenteret trin for trin, fordi processen viser, hvordan museet kan nå frem til ny viden om vikingetiden, og hvilke nye spørgsmål der rejser sig.

### Kilder til rekonstruktionsarbejdet

- Det originale fund: Den primære kilde til rekonstruktion
- Andre sammenlignelige arkæologiske fund: Hvis fundmaterialet ikke er tilstrækkeligt til at afgøre væsentlige dele af rekonstruktionen, indhentes der oplysninger fra andre arkæologiske fund; så vidt muligt fra samme tidsperiode og samme geografiske/kulturelle område
- Ikonografiske kilder: Billedsten, graffiti på tømmer, kalkmalerier m.m.
- Historiske kilder: Skriftlige kilder
- Etnologiske kilder: Traditionel nordisk bådebygning, nulevende traditionsbærere
- Naturvidenskabelige kilder: Træteknologi, pollenanalyse m.m.

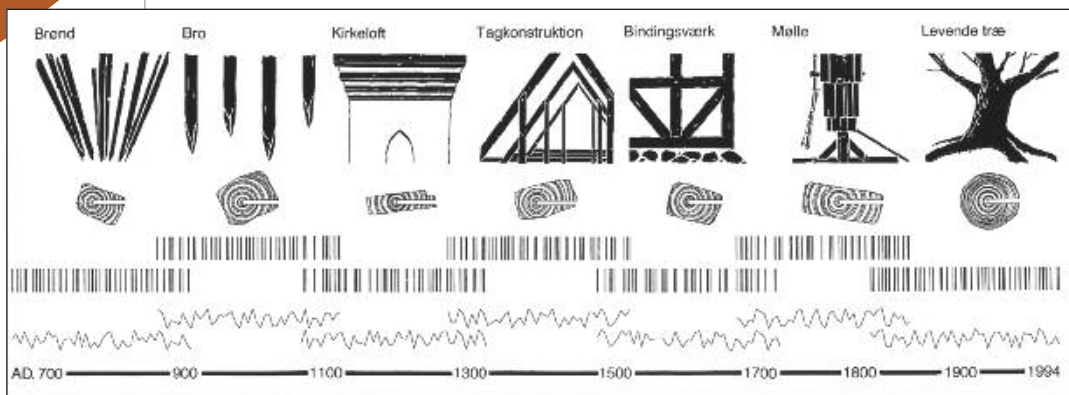

Det dendrokronologiske princip



Åge satte denne sten efter Ulf, hans broder, en meget god dreng  
BJÄRESJÖ STEN 2



## Vikingetidens optakt: Hvornår sættes sejlet i Norden?

I arbejdet med at rekonstruere skibe fra vikingetiden er det først nødvendigt at indsætte fundet i en historisk kontekst. Langskibet Skuldelev 2's oprindelse i Irland kan ses som et konkret eksempel på, hvordan vikingetidens mennesker havde mulighed for at sejle ud og præge områderne omkring Skandinavien. Vikingetiden var en ekspansiv epoke, der begyndte med udvidelsen af skandinavernes rækkevidde til søs. En forudsætning for en større aktionsradius var udnyttelsen af sejlet som supplement til besætningens muskelkraft. Dermed blev det fristende at forlade det skandinaviske øhav og udforske fjerne lande. Sejlet var en af de vigtigste forudsætninger for, at man kan tale om vikingetiden som europæisk fænomen og historisk periode.

For at finde svar på, hvornår skandinaverne begyndte at bruge sejlet, må arkæologiske fund, skriftlige kilder og billedkilder undersøges. Kilderne kan fortælle, at sejlet i Middelhavet har været i brug hos forskellige kulturer siden ca. 3100 f.Kr. Den romerske historiker Tacitus skriver om, hvordan germanske desertører brugte deres kapper til at forbedre sejlegenskaberne på erobrede romerske skibe, da de gjorde klar til kamp mod en romersk flåde.

I 300-tallet skriver historikeren Ammianus Marcellinus, at de hærgende saksiske kriger tog alle steder hen, hvor vinden drev dem, deriblandt også til de britiske og galliske kyster i Den Engelske Kanal.

Men de samtidige arkæologiske fund viser ingen spor af sejl eller rigning. De tre ældste kendte klinkbyggede både og skibe er fra Nydam Mose i Sønderjylland og stammer fra 200-300-tallet. Det ca. 23,5 m lange egetræsskib fra Nydam fra det tid-

De fem rekonstruktioner  
på Roskilde Fjord

### Tacitus:

Tacitus: Historiarum  
libri V 23; Haywood  
1991: 11, 20:  
*„et simul captae luntres  
sagulis versicoloribus  
haud indecore pro velis  
iuvabantur.“ – „og  
straks blev de erobrede  
både hjulpet på vej –  
ikke uden ynde – med  
farvestrålende kapper i  
stedet for sejl.“*



Tegning af Skuldelev 3, der viser, hvordan plankerne på et klinkbygget skib overlapper hinanden og sidder sammen ved hjælp af jernnagler med klinkplader

1: køl 2: kølsvin  
 3: mastespor 4: kølsvinskne 5: bundstok 6: bite  
 7: tværbjælke 8: snelle  
 9: biteknæ 10: lodret bjælkeknæ 11: vandret bjælkeknæ 12: stringer  
 13: rælingsbord 14: træ-nagle 15: stringer  
 16: bordplanke 17: land  
 18: jernnagle med klinkplade

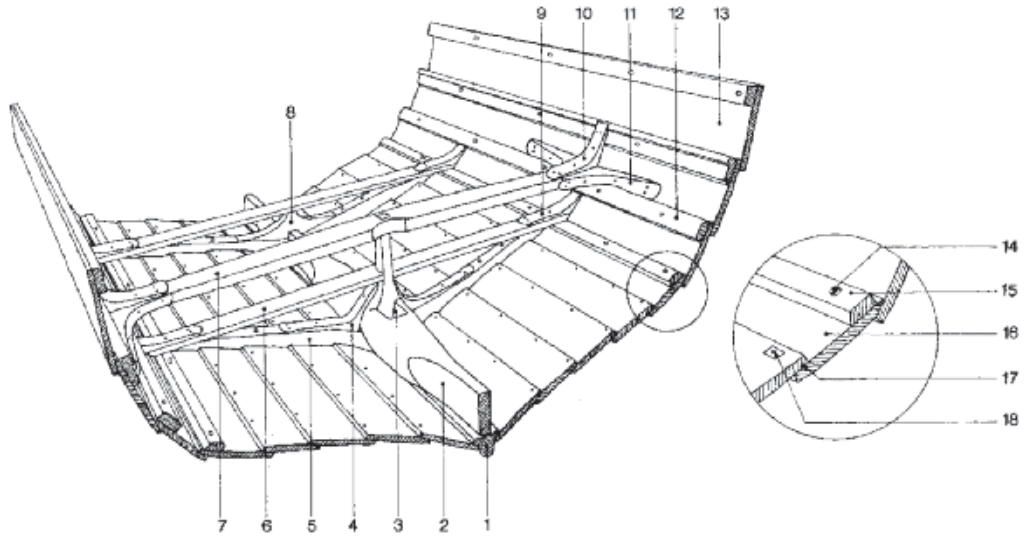

Den gotlandske billedsten När Rikvide



Den gotlandske billedsten Stenkyrka Lillbjärs II

lige 300-tal blev udelukkende fremdrevet af årer. De ældste afbildninger af sejl findes på gotlandske billedsten fra tiden mellem 600 og 800.

Det ældste arkæologiske fund af et sejlførende fartøj i Skandinavien er gravskibet fra Oseberg ved Oslofjorden, der blev bygget omkring 820. Osebergskibet såvel som Gokstadskibet fra ca. 895 giver indtryk af, at skibene både kunne sejles og ros. De brede skrogformer gav god mulighed for at bruge mast og sejl, samtidig med at roning blev mindre effektivt. Skibssiderne var forsynet med årehuller til det

størst mulige antal roere, men begge skibe havde et gennemgående dæk uden faste tofter, dvs. bænke til roerne. De var derfor henvist til at medbringe skibskister eller andre hjælpemidler til at sidde på.

Hvad kan være forklaringen på, at mast og sejl kom så sent til Norden? Måske var brugen af mast og sejl ikke en umiddelbar fordel for de aktiviteter, som de roede skibe blev brugt til. Så længe både og skibe blev brugt til lokalt fiskeri og krigstogter mod nabostammer, var fremdriften ved roning effektiv og nødvendig. På korte krigstogter var sejlets fordele begrænset af dets vindafhængighed. Sejlet kunne desuden spolere overraskelsesangreb og tilbagetrækninger i det nordiske kystlandskab, hvor fartøjer, der blev roet, hurtigt kunne gøre sig usynlige i det omgivende terræn. Der kan også have været økonomiske og tekniske forhindringer. Fremstillingen af sejl og tovværk kunne fordoble de ressourcer, der måtte bruges på færdiggørelse og udrustning af et fartøj. Desuden måtte skrogets form og konstruktion tilpasses for at gøre sejlet praktisk anvendeligt.



Astrad rejste denne sten efter Jyde, sin fader, en meget god thegn SKOVLÅNGE STENEN

## Hvilke skibstyper var der i vikingetiden?

Brugen af sejl betød udvikling af specielle skibstyper op gennem vikingetiden. Bådebyggerne begyndte at tilpasse sejlskibenes skrogform til to forskellige hovedformål, handel og magtudøvelse. Specialiseringen i skrogform, størrelse og funktion er meget synlig i fundkomplekset fra Skuldelev. De fem skibe bestod af et mindre fragtskib, to lastskibe og to langskibe af meget forskellig størrelse og oprindelse.

Skuldelev-skibene viser, at Nordens første rene sejlskibe var brede, fyldige skibe med høje sider og et stort åbent lastrum foran og agten for masten. Sejlet og roret kunne betjenes af forholdsvis få besætningsmedlemmer fra mindre dæksområder i begge ender af skibet. Lastskibene blev for tunge til at blive roet i vind og søgang, og de blev derfor stort set udelukkende drevet frem med sejl. Kun i særlige tilfælde, for eksempel ved havnemanøvrer eller vindstille, blev årer anvendt. Langskibene var derimod kombinerede ro- og sejlskibe med et højt hastighedspotentiale med lange smalle skrog. De var magtredskaber til søs, bygget til transport af tropper.

Langskibet Skuldelev 2 målte 30 meter, men der har været krigsskibe, der var endnu længere. Det viser det arkæologiske skibsfund Roskilde 6. Dette skib var 37 meter langt og har haft en besætning på mellem 80-100 mand. Begge skibsfund var særligt egnede til at transportere et mandskab, der enten selv kunne ro skibet frem eller anvende et sejl til fremdrivning.

## Hvordan rekonstruerer man et langskib fra vikingetiden?

I 2004 gik Vikingskibsmuseet i gang med det hidtil største projekt: At bygge en rekonstruktion af Skuldelev 2. Af de fem Skuldelev-skibe er Skuldelev 2 det skib, hvor mindst tømmer er bevaret, ca. 25 %, og derfor var projektet en stor udfordring for museet.

Den eksperimentalarkæologiske metode består af følgende: Man undersøger det arkæologiske fund og bygger modeller og rekonstruktion i fuld skala, der kan give større indblik i, hvordan vikingetidens mennesker byggede deres langskibe. Dernæst skal den praktiske sejlads med rekonstruktionen afsløre, hvordan skibet fungerede i praksis. Hvis rekonstruktionen ikke fungerer, kan det skyldes forkerte tolkninger af det originale fund. Det kan så være nødvendigt at gå tilbage til udgangspunktet: det arkæologiske materiale, billeder, historiske kilder eller andre rekonstruktioner for at undersøge, om kilderne kan tolkes anderledes.

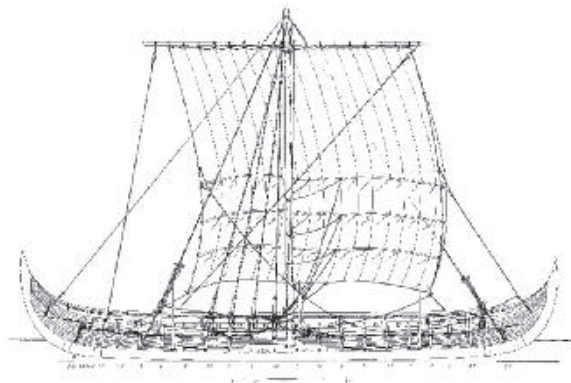

Sejlplan af Gokstadskibet

To langskibe fra vikingetiden

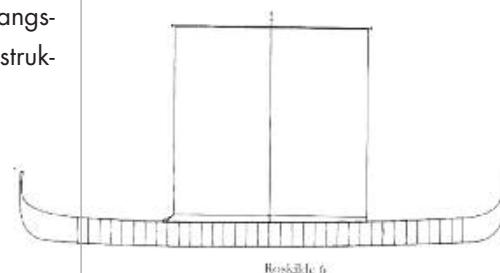
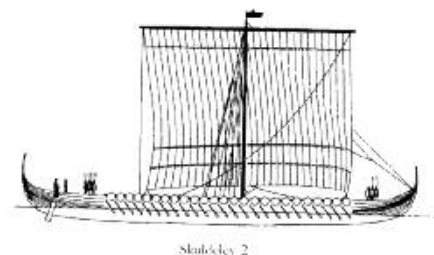



## Udgravning af skibsfund

Den primære genstand for projektet var det arkæologiske fund af langskibet Skuldelev 2, som i årene 1957-62 blev udgravet i Roskilde Fjord. Udgravningen foregik på havbunden og kaldes derfor en marinarkæologisk udgravning. En sådan udgravning er i store træk baseret på de samme principper og metoder som arkæologiske undersøgelser på landjorden. Men det er mere besværligt at udføre marinarkæologiske undersøgelser. For eksempel kan kommunikation under vand være vanskelig, og sigtbarheden er ofte ringe. Til gengæld gør bevaringsforholdene under vand det muligt at gøre enestående fund af organisk materiale, som for eksempel vikingetidens træskibe.

I de tilfælde, hvor vanddybden på fundstedet for et skibsvrag er lav, kan man inddæmme området. Ved hjælp af pumper kan det inddæmmede område friholdes for vand, og en udgravning uden brug af dykkere kan begynde. Metoden blev anvendt både i forbindelse med udgravningen af Skuldelev-skibene og Roskilde-skibene, fordi begge fund lå på forholdsvist lavt vand.

## Dokumentation af skibsfund

I forbindelse med selve udgravningen bliver skibsdelene opmålt og fotograferet, og efterfølgende transporterer arkæologerne skibsdelene til et egnet sted, hvor de afrensede delene. På den måde kan de dokumentere alle interessante spor for eksempel efter det værktøj, der blev anvendt til at bygge skibet. Efterfølgende opmåler og fotograferer arkæologerne alle skibsdelenes dimensioner og andre detaljer. Opmålingen foregår i dag ved hjælp af en digital opmålingsarm og et tredimensionelt tegneprogram. Det giver en meget præcis dokumentation, hvilket er nødvendigt i det videre arbejde med at rekonstruere skibsfundet. Århundreders ophold i vand eller jord fører nemlig ikke blot til nedbrydning af jern- og trædele i varierende grad, men også til deformationer af skibet i sin helhed. Den første udfordring i forbindelse med rekonstruktionen af et skib er derfor at genskabe den oprindelige skrogform.

## Model og rekonstruktion i fuld skala

En skibsrekonstruktør skalere opmålingerne til målestok 1:10, printer dem ud og limer dem på kraftigt pap eller andet egnet materiale. De enkelte skibsdele bliver skåret ud og samlet ved hjælp af nåle stukket gennem de markeringer, der angiver nøglehullernes placering i bordgangene. Herved er det muligt at rekonstruere originalskibets form ud fra de fundne dele.

Efterfølgende bygger skibsrekonstruktøren en træmodel af hele skibet, ligeledes i målestok 1:10, hvor de ikke fundne dele af skibet bliver rekonstrueret ved hjælp af sekundære kilder til rekonstruktionsarbejdet. Alle detaljer og mål bliver gennemgået i praksis og danner derved et solidt grundlag for en rekonstruktionstegning.

Herefter begynder rekonstruktionen i fuld skala. Under denne proces er der fokus på det håndværk og de teknologier, der blev benyttet ved bygningen af det oprindelige skib. De originale skibsdele bliver undersøgt for spor, der kan give svar på værktøjsbrug, materialekvalitet, fremstillingsmetoder m.m.



## Materialer

Det meste af Skuldelev 2 er fremstillet af egetræ. Det kræver langt færre arbejdstimer at kløve et fint, retvokset træ, hugge det til og få planken til at passe til skibet, end hvis det er et uregelmæssigt, snoet træ. Hvis egetræet har en snoet vækst, går fibrene på tværs i planken, og derved mister planken styrke. Et fejlfrit træ giver mange planker. Et træ på 1 meter i diameter giver i gennemsnit 16 planker med en bredde på ca. 30 cm. I moderne, dansk skov er der langt imellem de store, rette egetræer med en diameter på 1 meter. Blandt andet fordi skovvæsenet i dag anser træerne for at være hugstmodne, når de er 85-90 cm i diameter. I vikingetidens skov må et træ på 1 meter i diameter til gengæld have været en ret normal træstørrelse.

## Materialer til Havhingsten:

4 mindre egetræer til køl og stævne

14 store egetræer til bordplanker

2 mellemstore egetræer til kølsvin og mastefisk

Ca. 285 stykker krumtræ af eg til bundstokke og knæ

4 asketræer til årehulsborde

3 lange, mellemstore egetræer til alle de langsgående forstærkninger

2 fyrretræer til mast og rå

35 fyrretræer til årer (hvert træ giver to årer)

10 piletræer til trænegler

185 m<sup>3</sup> fyrretræ og rødder til 500 liter træmjæle

4500 grene af lindetræ / 1400 meter lindebast til tov

600 hestehaler til tov

3 tons myremalm / 400 kg rent jern til jernnegler

200 kg hør til sejl

33 kg okker til farve til sejl

## Spejkløvning

Vikingetidens mennesker brugte ikke saven til bådebygning. Bordplankerne blev kløvet, og ikke savet, ud af de store egetræer. Ved kløvning følger plankerne træets fibre, og det gør plankerne stærkere, end hvis den er savet på tværs af fibrene. De kløvede planker har derfor en meget høj kvalitet, hvilket betyder, at dimensionerne kan minimeres, uden at plankernes styrke forringes. Måske var selve kløveteknikken en vigtig årsag til, at vikingerne kunne bygge disse lange, lette og samtidig stærke krigsskibe.



Spejkløvning





Bredbilen i brug

### Værktøj og spor

De værktøjsspor, der kan aflæses på forskellige originale skibsdele, ligger til grund for valget af det værktøj, som bliver brugt til rekonstruktionen. På det originale træ findes spor efter diverse økser i forskellige størrelser. Vikingetidens karakteristiske bredbil har formentlig også været anvendt, men der er ikke fundet hugspor i de originale trædele. Sporene er formentlig efterfølgende hævlet væk, og også denne type økse er derfor brugt ved rekonstruktionen af Skuldelev 2.

### Ressourcespørgsmål

Der blev bygget et stort antal klinkbyggede både og skibe i vikingetiden, og selv små både krævede store egetræer. Spørgsmålet opstår derfor: Hvordan så datidens skov ud? Skovarealet var givetvis større, og der var flere træer at vælge imellem. Der må imidlertid også have været regler for, hvem der havde tilladelse til at fælde disse store, gamle egetræer. Det ville være interessant at samarbejde med skovhistorikere og forstfolk om, hvordan skoven så ud i vikingetiden. Spørgsmålet er blot et af de mange tværfaglige emner, der ligger i et eksperimentalarkæologisk projekt.

Igennem arbejdet med rekonstruktionen af Skuldelev 2 fik museet konkret erfaring med, hvor mange ressourcer det krævede at bygge et langskib fra vikingetiden. Olav Tryggvasons saga beskriver, at langskibet Ormen den Lange blev bygget i løbet af en vinter. Under byggeriet af Havhingsten blev varigheden af samtlige arbejdsprocesser målt nøje. På den baggrund kan vi til sammenligning komme med et bud på, hvor lang tid det kan have taget at bygge et 30 meter langt skib i vikingetiden:

Der var plads til omkring ti bådebyggere, hvis arbejdet skulle foregå så rationelt og effektivt som muligt. Bådebyggernes arbejde bestod i at forme skibets facon samt at tilpasse de grovhuggede planker og de grovhuggede emner til spanter, knæ m.m. Med finhugning og tilpasning af planker og bundstokke, knæ m.m. vil ti bådebyggere kunne bygge et langskib som Havhingsten på syv måneder.

Men de ti bådebyggere var kun toppen af isbjerget. Hvis tidsplanen på de syv måneder skulle holdes, var der ud over de ti bådebyggere brug for 36 specialiserede håndværkere samt diverse folk til forefaldende arbejde:

- Ti mand til i tre måneder at fælde træer og grovhugge planker i skoven
- Folk til at transportere tømmer fra skoven til byggepladsen
- To mand til at nitte planker og andre skibsdele på
- Folk til at udgrave myremalm og udvinde jern og transportere det til smeden
- En smed til i otte måneder at smede ca. 8000 jernnagler
- Fire personer til i to måneder at fælde træer, grave rødder op og etablere miler for at fremstille ca. 500 liter træmjære til skibets skrog



- Folk til at lave skjolde og hugge master og årer
- 12 personer til i seks måneder at væve banerne til sejlet, og to personer til på en måned at sy banerne sammen
- Fem personer til i seks måneder at samle bast og hestehår til tovværk
- En rebslager til i seks måneder at lægge al tovværket
- En stævnsmed til at lede hele byggeriet

## Hvordan fungerer et rekonstrueret langskib i praksis?

De mange anstrengelser med byggeriet af Havhingsten stod sin prøve under sejladserne, hvoraf turen til Irland og tilbage var den mest udfordrende. Den praktiske erfaring med skibet gav mulighed for at undersøge, hvordan rekonstruktionen fungerede i praksis, og om skibet skulle ændres eller tilpasses til sejladsen.

### Besætning

Sejladserne gav indblik i, hvordan en besætning på 60-65 personer skulle organiseres. For at opnå troværdige resultater måtte besætningen først trænes op til at kunne sejle skibet. Besætningen blev valgt ud fra de egenskaber, der efter vores opfattelse var nødvendige for at få skibet og besætningen til at fungere sammen: Erfaring med sejlads med råsejl, erfaring med at færdes på havet, erfaring med sejlads generelt, sociale og fysiske kompetencer, kompetencer inden for friluftsliv samt specialkompetencer som sygeplejerske, kok, styrmand eller skipper.

### Skibets udstyr

Havhingsten vejede i tom tilstand 8,3 ton. Stenballast vejede 3,6 ton. Sejl, rig og andet udstyr 6,4 ton og mad og vand omkring 1 ton. Besætningen vejede tilsammen 4,7 ton, og det er en vigtig faktor, når skibet sejler. Ud over at ro og manøvrere skibet skal besætningen også fungere som „levende ballast“. De skal flytte sig fra side til side, afhængig af hvor vinden kommer fra.

Ud over en veltrænet og forberedt besætning skal skibet også være klar. Dets grundtrim skal findes. Der skal være styr på vægten af ballaststen, personligt grej, skibets grej (reservetov, ankre m.m.), drikkevand, mad og mandskab. Og tovværk, sejl, skrog, ballast og mandskab skal placeres rigtigt, for at skibet er i balance. Balancen er opnået, når skibet sejler ret frem, uden at det er nødvendigt at korrigere kursen med roret eller via vægfordelingen. Skibet må ikke søge op i vinden eller væk fra vinden.

### Fleksibilitet

Langskibet Skuldelev 2 var bygget til at transportere mange krigere fra ét sted til et andet. Skibet skulle ikke blot sejle for sejl, det skulle også kunne ros og slæbes på land på fremmede kyster. Det skulle på én gang være stærkt og tungt nok til at bære



En jernnagle med klinkplade





Havhingsten pakket med udstyr



sit sejl, og let og tilstrækkelig langt til at kunne roes af så mange mand som muligt. Langskibet var et kompromis mellem styrke og lethed, og resultatet var et ekstremt fleksibelt skib.

Men fleksibiliteten gav også visse problemer forud for sejladsen til Dublin. Klinknagler i skibssiden knækkede, mastefisken bevægede sig fra side til side, kilerne arbejdede sig ud af trænaglerne, og samlingerne i de langsgående forstærkninger vred sig. Stævnene bevægede sig 30-50 cm i forhold til hinanden – op og ned og fra side til side. Tovværket fra for- og agterstævnen til mastetoppen var henholdsvis stramt som en stålwire, for i næste øjeblik at hænge løst, når skibet hang mellem to bølger. Konstruktionen vred sig og gav efter overalt.

Bekymringer efter de første sejladsen førte derfor til en beslutning om at forstærke skibet for at begrænse fleksibiliteten før sejladsen til Dublin. Ud fra nye tolkninger af sporene i originalskibet blev der lagt en forstærkning midtskibs. Og med baggrund i Osebergskibets konstruktion blev dørkbrædderne langs skibets sider sømmed fast for at afstive skibet diagonalt.

Rorvidje



### Roret

En anden ulempe viste sig under selve sejladsen til Irland. På sejladsens første del var Havhingstens ror fastgjort med et tov af hamp. Men tovet kunne ikke holde til de kræfter, det blev udsat for, når skibet sejlede 8-10 knob i søgang, og flere gange sprang det helt. En anden løsning måtte findes i de arkæologiske og historiske kilder. En mulighed var at lave en vidje af træ til at holde roret. Vidjer kendes fra arkæologiske fund og omtales i skriftlige kilder. Til vidjen kan man bruge f.eks. eg, birk, hassel eller enebær. De unge træer udvælges og vrides i foråret, når de er fyldt med saft og med en stamme på omkring 50 mm i tykkelse ved roden. Træet vrides fra de



yderste smågrene og ned til ca. 30 cm fra roden. Det kræver to til tre mennesker at vride en vidje på denne størrelse. På returrejsen til Roskilde brugte Havhingsten vidjer af birketræ. Efter 437 sømil og 6 døgn blev rorvidjen pga. slid skiftet i Portsmouth. Den anden rorvidje holdt hele vejen til Roskilde, 829 sømil og 10 døgn til søs.

### **Moderne navigation, sikkerhed & besætning**

Fokus i projektet med Havhingsten var på skibet som teknologi og transportredskab. Det var altså ikke vikingernes navigationsmetoder, påklædning, mad om bord eller besætningens kønsmæssige sammensætning, der blev undersøgt. Der var af sikkerhedsmæssige grunde installeret moderne navigationsudstyr om bord på Havhingsten. Besætningen havde moderne påklædning og var udstyret med sikkerhedsdragter. Maden var ikke tørret kød og fisk, som den muligvis har været i vikingetiden, men moderne dåsemad i form af makrel i tomat, tun, kippers m.m. Endelig var besætningen en blanding af mænd og kvinder, selv om vi ikke kan vide, om vikingetidens kvinder var med som roere på langskibene.

## **Resultater af rekonstruktionsarbejdet og forsøgssejladserne**

Siden Havhingsten blev navngivet og søsat i Vikingeskibsmuseets havn i september 2004, har det levet op til arkæologernes og bådebyggernes forventninger. Skrogets og rigningens overordnede proportioner og dimensioner viste sig at være vellykket. Skibet løb en god fart og holdt god højde mod vinden.

Sejladserne i originalskibets oprindelige farvande afslørede vigtige detailproblemer, der krævede løsninger i overensstemmelse med vikingetidens teknologi og sporene på det originale fund. Det gælder eksempelvis løsningen med rorvidjen og forstærkningen af midtskibet. Men også skibets sider måtte forhøjes med en ekstra planke, da skibet indtog meget røgvand, dvs. vandsprøjt, på det åbne hav.

### **Skibet former besætningen**

Ud over de konkrete erfaringer med skibets skrog og rig, så var en vigtig del af sejladsen selvfølgelig besætningen. Uden sin besætning var Havhingsten kun et tomt og livløst skrog. Opgaven med at bemane det store langskib tydeliggjorde de høje kvalitetskrav, vikingetidens store krigsskibe stillede til deres besætninger. Der var behov for mindst 20 erfarne besætningsmedlemmer for at manøvrere Havhingsten. Det samlede besætningsantal svingede mellem 60 og 65 mand og kunne dårligt underkrides, da hele besætningen fungerede som levende, flytbar ballast, der sikrede skibets stabilitet. For at kunne sejle dag og nat var besætningen delt i to selvstændige vagthold anført af hver en styrmand – kun skipperen gik vagtfri.



## Havhingstens sejlads

### Roskilde – Dublin 2007:

Havhingsten forlod Roskilde den 1. juli og ankom til Dublin den 14. august 2007. Rejsen forløb over 1212 sømil fra Sjælland over Sydnorge og Orkneyøerne langs den skotske vestkyst til Isle of Man i Det Irske Hav og derfra videre til Irlands østkyst. Til søs blev der tilbragt 10 døgn, 3 timer og 36 minutter.

Havhingsten sejlede for fuldt eller rebet sejl, afhængig af de herskende vind- og strømforhold. Havnemanøvrerne og enkelte længere strækninger i vindstille eller modvind foregik for årer. Enkelte gange modtog skibet slæbehjælp. På grund af kulingvarslere og tidspres måtte en stor del af strækningen over Nordsøen tilbagelægges for slæb.

### Dublin – Roskilde 2008:

Den 29. juni 2008 løb Havhingsten ned ad floden Liffey hjem mod Roskilde, hvor skibet ankom den 9. august 2008. Der blev tilbagelagt 1270 sømil fra Dublin over Det Irske Hav og Det Keltiske Hav, videre igennem Den Engelske Kanal, over Nordsøen, igennem Limfjorden og Kattegat. Til søs blev der tilbragt 10 døgn, 10 timer og 38 minutter. På denne tur blev der udelukkende brugt vind og muskelkraft som fremdriftsmiddel.

### Hastighed:

**For årer** (på fladt vand og ved svag vind): 2,5-3 knob i gennemsnit, 4-4,5 knob i topfart

**For sejl:** 10 knob i gennemsnit, 13-15 knob i topfart

Havhingstens sejlads i  
2007 og 2008



Gunulv og Øgot og Aslak og Rolf rejste denne sten efter deres fælle Ful.  
Han fandt døden ... da konger kæmpede

ÅRHUS STEN 3



De organisatoriske erfaringer peger på en logistisk begrænsning, der også gjaldt i vikingetiden: Langskibet var mest funktionsdygtigt, når det var fuldbemandet. Hvis besætningen blev halveret, på grund af mandefald og udmattelse eller ved retursejlad for at hente flere tropper, blev sejlad i hårdt vejr eller over længere tidsrum farlig eller ligefrem umulig.

Havhingstens besætning måtte sejle på det rekonstruerede skibs vilkår, teknisk og menneskeligt set – skibet formede besætningen. For at kunne håndtere det store, åbne skib forsvarligt i al slags vejr og over flere uger måtte 60 individer, opvokset i et moderne, civilt samfund, frivilligt opbygge og overholde en selvdisciplin, kommandostruktur og fællesrutine, der samlet set ligner den måde, en militær enhed fungerer på.

Langskibet krævede som nævnt en stor besætning til en sikker sejlad, men samtidig bød Havhingsten kun på meget begrænset plads til vand, proviant og personligt udstyr. Vand og proviant kunne maksimalt række til fem døgn. Skibets krigsmæssige indretning med de mange tofter vanskeliggjorde det desuden for besætningen at finde hvile under frivagterne til søs. I land kunne den udmattede besætning sove ud i medbragte telte, skaffe forsyninger og vedligeholde skib og udstyr.

### **Vejrets og tidevandets indflydelse på skib og besætning**

På linje med alle sejladser, der foregår uden motorkraft, var vejret den altafgørende faktor på Havhingstens forsøgsrejse. På længere strækninger over åbent hav var skibet afhængigt af gunstige vindretninger og -styrker, idet roning i modvind og søgang havde været alt for ineffektivt. Ventetiden på gunstig vind kunne nemt overstige en uges tid.

Sejladsen i det nordvesteuropæiske tidevandsområde afkrævede Havhingstens styrmænd en omhyggelig navigation, der tog hensyn til tidevandsstrømmene og tidevandshøjden i kystnær farvand og havnemundinger. Især når strømmen gik imod vindretningen, blev Havhingsten udsat for voldsomme bevægelser og slitage, og besætningen for ubehag. I de atlantiske dønninger syd for Irland hærgede sø-





gangen en stor del af besætningen med søsøge. Med sin lave dybgang kunne Havhingsten undgå at måtte ligge på havnebunden ved lavvande i de besøgte havne. Reparationer af kølbordene på skibsfundet Skuldelev 2 peger dog på, at originalskibet har stået med køl og kølbord nede i grus og sand. I vikingetiden var havneanlæg sjældne. Især ved militær indsats var det nødvendigt at kunne landsætte tropper på strandene uden hjælp af havneanlæg.

### **Langskibets funktion i vikingetiden**

Vikingskibsmuseets arbejde med rekonstruktionen af Havhingsten har bekræftet, at bygningen af et eller flere langskibe af denne størrelse og kvalitet og fremstillingen af rig og sejl krævede store menneskelige og naturlige ressourcer. For at have råd til disse ressourcer måtte ejeren være i besiddelse af politisk eller økonomisk magt over de kyndige mennesker, der byggede skibet og leverede materialerne. Bygherren formodes at have været en magtfuld person fra de højeste samfundslag inden for de skandinaviske indvandrere omkring Det Irske Hav.

Ejeren af langskibet kunne bruge det til repræsentation såvel som til militære ekspeditioner og territorialforsvar. Under fredelige forhold kunne skibet anvendes uden følgeskibe til inspektionsrejser, handelsbeskyttelse og diplomatiske missioner. Til krigsbrug var det fordelagtigt at samle flere skibe af denne og andre typer. På den måde kunne en magthaver fra området omkring Det Irske Hav, som rådede over et tilstrækkeligt antal langskibe som Skuldelev 2 – efter venten på gunstig vind – inden for få dage kaste hele kompagnier af svært bevæbnede og veludstyrede krigere i land et selvvalgt sted på den irske, skotske, walisiske og engelske kyst. Krigerne ville kunne indtage kystnære bosættelser uden varsel og holde dem i et antal dage, inden et tilstrækkeligt lokalt forsvar kunne gå til modangreb. Langskibene var den hurtigste og mest koncentrerede våbenart af sin tid. Havhingstens præstation anskueliggør, at langskibene var en af forudsætningerne for, at konger som Harald Blåtand og Knud den Store kunne gøre krav på England, Danmark og Norge, og at hertug Vilhelm af Normandiet kunne erobre England.

### **Nye spørgsmål til det fremtidige arbejde**

Sejladserne med Havhingsten fra Glendalough har beriget den arkæologiske og historiske forskning metodisk og indholdsmæssigt. Samtidig har den givet tusinder af mennesker et fascinerende indblik i de transportforhold, der gjaldt i vikingetidens Europa.

Ved kommende forsøgsrejser med Havhingsten fra Glendalough ville det være interessant at afprøve, hvor mange døgn en 60 mands besætning kan forblive til søs, indtil vand og proviant er brugt, eller mangel på uforstyrret søvn gør det nødvendigt at søge land igen. Dermed ville man kunne udtale sig om langskibenes optimale operationsradius til søs i vikingetiden og deres anvendelighed til langdistancer i åbne havområder som Atlanterhavet og Middelhavet.



Gudmund og Frøbjørn rejste stenen efter deres far Esbern. Gud hjælpe hans sjæl  
ÅKER STEN 2

I jernalder og vikingetid sker der en række dybtgående samfundsmæssige forandringer: De første byer opstår som handelscentre, introduktionen af mønter fører til nye måder at handle på, og nye tanker, idéer og fremmede mennesker strømmer til Skandinavien som aldrig før. Med kristendommen indføres desuden en ny religion. I hele Skandinavien tages i vikingetiden de første skridt fra segmenterede høvdingesamfund med mange små og uafhængige politiske enheder til sammenhængende kongeriger, de senere stater Norge, Sverige og Danmark.



## ÆLLESSKAB OG KONGEMAGT

# I VIKINGETIDENS DANMARK

ANDRES S. DOBAT

### Hvorfor netop vikingerne?

●● Vikingerne indtager en central plads i Danmarks historie, og de spiller en hovedrolle i historieundervisning og på museerne. Ordet 'vikingetid' blev første gang brugt i 1873 i bogen *De Danskes Kultur i Vikingetiden* skrevet af den danske historiker og arkæolog J.J.A. Worsaae. Og det er ikke nogen tilfældighed. Det militære nederlag i 1864 var for mange danskere et hårdt slag mod deres nationale stolthed. I denne nationale krisetid var det som et plaster på såret, at man i det mindste kunne sole sig i en glørværdig historie. Vikingetiden var særligt velegnet til dette formål, netop fordi den indbefattede historien om det første danske kongerige, og dermed kimen til den danske stat.

Det er i vikingetiden, at vi for første gang i skriftlige beretninger hører om Danmark som territorial og politisk enhed, dvs. som et kongerige. Tilblivelsen af sådan en enhed kaldes normalt for statsdannelse. Men hvad er en stat egentlig, og kan vi bruge dette begreb, når vi taler om vikingetiden? Det står klart, at en stat i vikingetiden ikke kan sammenlignes med, hvad vi i dag vil betegne som en stat, eller



hvad man anså som en stat i f.eks. 1400-tallet. De nuværende nationalstater, heriblandt Danmark, er resultatet af en lang udviklingsproces. Grunden til, at vi taler om en statsdannelse i vikingetiden, er, at mange af de samfundsinstitutioner, som vi i dag anser som kendetegnende for en stat, faktisk har deres rod i netop denne periode. Dette gælder bl.a. beskatning, mønter, militærtjeneste, byer, monarkiet etc. At studere tilblivelsen af disse institutioner er derfor også at studere rødderne til det moderne samfunds organisationsprincipper.

## Jellingstenen

En centralmagt, dvs. en konge eller en dronning med forskellige magtbeføjelser og et territorielt afgrænset rige, anses som et af de vigtigste kendetegn ved en stat. Den første skriftlige kilde i Danmark, som fortæller om Danmark som et kongerige, er den store Jellingsten. Den blev rejst af kong Harald Blåtand i anden halvdel af 900-tallet, og på den står skrevet med runer: „Harald konge lod rejse denne sten, den Harald som vandt sig Danmark al, og Norge, og gjorde danerne kristne“.

Den store Jellingsten har tre sider, en side med tekst og to med billeder (se også s. 77 og 89)



Hvad betyder selve indskriften egentlig? For det første må vi gøre os klart, at Jellingstenen var tænkt som et propagandaskrift. Det var Harald selv, der var bagmanden bag rejsningen af stenen som en monumental og evig hyldest af hans bedrifter. Vi kan dog være ganske sikre på, at indskriften taler sandt, når den omtaler Harald Blåtand som konge, og vi kan tage udgangspunkt i, at han anså sig selv som konge over Danmark. Fra andre skriftlige kilder ved vi, at området, der blev betegnet som Danmark, omfattede omtrent det nuværende danske område, dvs. Jylland, inklusive de nordlige dele af det nuværende Slesvig-Holsten, og øerne. Jellingstenens indskrift tyder på, at disse områder ikke altid havde hørt ind under én konges eller dronningens herredømme. Kongeembedet og Danmark som territoriell enhed hørte altså ikke nødvendigvis sammen i tiden før Harald Blåtand. Det var ham, der samlede området under én magthaver. I hvert fald er han den første, som vi hører om. Og at han „vandt sig“ Danmark, tyder på, at denne samling skete ved våbenmagt.

Asvalde rejste denne sten efter sin broder Alver.  
Den gode dreng (blev) skændigt dræbt, og Skoge sveg den sagesløse  
VESTERMARIE STEN 5





Kongsgården ved Tissø på Sjælland var midtpunkt i et af vikingetidens små kongeriger. Rekonstruktion

## Små og store kongedømmer

For at forstå, hvad det er, der sker i Harald Blåtands kongetid, er det nødvendigt at se lidt nærmere på vikingetidens samfund før Harald. Faktisk har vi ikke noget præcist billede af magtforholdene i størstedelen af vikingetiden. Det politiske landskab synes at have bestået af små og indbyrdes uafhængige politiske enheder. Området omkring Tissø i det nordvestlige Sjælland kan nævnes som eksempel på et af disse små kongedømmer. Her kender vi kongsgården Tissø, som er blevet udgravet af Nationalmuseet i de sidste årtier. Gården, som dækkede et areal på omtrent 500.000 m<sup>2</sup>, var midtpunktet i dette lille kongerige og havde mange funktioner. I en over 40 meter lang halbygning, som var næsten på størrelse med en moderne sportshal, residerede selve kongen/dronningen og hans eller hendes familie samt regentens personlige militære følge. Her afholdtes store religiøse fester, hvor kongen eller dronningen selv optrådte som kultleder eller præst. Her mødte man op til de store markedsdage fra de mange mindre gårde i oplandet. Her holdtes tingforsamling, hvor mænd og kvinder kunne afgøre deres retslige tvister. Og her samledes mændene, inden man tog ud på plyndringstogt.

Sådanne små enheder fandtes der sandsynligvis mange af i Skandinavien i vikingetiden. En ø som Samsø kunne for eksempel have været et selvstændigt lille kongedømme. Og rundt om Limfjorden var der måske mere end 10 sådanne små, uafhængige politiske enheder. Omfanget af den magt, de forskellige høvdinger og konger sad inde med, beroede på forskellige faktorer: jordbesiddelse, den militære magt, deres religiøse funktion som kultleder, opsyn og deltagelse i handel og udveksling af varer på markeder.

Det politiske landskab i vikingetiden var både bevægeligt og ustabil. De mange høvdinger og småkonger opretholdt tætte forbindelser med hinanden. Man





## De Frankiske Rigsannaler om Godfred

### ●● „År 808

Og fordi det meldtes, at Godfred, danernes konge, havde ført en hær mod abodriterne, sendte han [kejseren] sin søn Karl med en stærk hær af frankere og saksere til Elben og pålagde ham at forsvare sig mod den afsindige konge, hvis han skulle vove at angribe Saksens landområde. Men denne [Godfred] holdt i nogle dage standlejr på kysten, erobrede og besatte dernæst nogle af slavernes borge, men måtte vende tilbage med et stort tab af tropper ... Men før Godfred vendte hjem, ødelagde han den havn, som er anlagt ved havets bred, og af danerne kaldes Reric, og som bragte hans rige store fordele ved at betale skatter. Han førte handelsfolkene bort, lettede anker, og kom med hele hæren til den havn, som kaldes Sliesthorp.

●● Der blev han nogle dage og besluttede at befæste hele sit riges grænse mod Saksen med en vold, der var bygget sådan, at voldbygningen dækkede hele Ejderflodens nordlige bred lige fra den bugt af det østlige ocean, som hine kalder Østersalt og ud til det vestlige ocean. Kun én port skulle den have, hvorigennem heste og vogne kunne udsendes og modtages. Da han således havde fordelt arbejdet mellem sin hærs ledere, vendte han hjem.“

besøgte hinanden til store religiøse festligheder, man udvekslede værdifulde gaver, man indgik militære alliancer mod en fælles fjende, og man arrangerede ægteskaber mellem hinandens sønner og døtre. Nogle høvdinge og småkonger var måske en del af det militære følge, hirden, hos en anden magthaver, som havde vist sig at være særdeles heldig på sine krigstogter eller særlig gavmild i uddeling af gaver. Og i nogle tilfælde lykkedes det måske én konge eller dronning at samle et stort krigsfølge omkring sig, erobre nabokongernes territorium og dermed sætte sig på magten i flere områder på samme tid.

Dette var tilfældet med en vis kong Godfred i begyndelsen af 800-årene. Samtidige skriftlige kilder fortæller, at denne Godfred havde magt over en del af Jylland og det sydlige Norge. Hvordan denne magt præcis var organiseret, forbliver uklart, men han rådede over en betydelig militær styrke. Ikke alle konger i tiden før Harald Blåtand har altså været små høvdinge med en begrænset magtsfære. I modsætning til hvad vi i dag forstår som stater, var disse kongeriger baseret på alliancer mellem mennesker og deres respektive følge, og ikke på landområder. Kongernes og dronningernes magt var primært baseret på deres militære styrke, og derfor sjældent af varig karakter.

Også i den senere vikingetid er der enkelte konger, som igennem militære erobringer skaber sig små eller større riger. Allerede i 800-tallet etablerer danske vikinger kongeriger i det nuværende England og Frankrig. I mange årtier havde de strejft omkring og tyranniseret samfundene her, men nu slog de sig ned og etablerede skandinaviske enklaver. I begyndelsen af 1000-tallet lykkedes det endda den danske konge Knud den Store (1016-1035) at samle de skandinaviske besiddelser i England og etablere det, der tit bliver omtalt som „Nordsø-imperiet“: Et kæmpe rige, som i en kort periode omfattede store dele af England, det nuværende Danmark samt det sydlige Sverige og Norge.

For de fleste mennesker i vikingetiden var dette storpolitiske spil dog ikke af særlig interesse, og de fleste har knap nok vidst, hvem der i øjeblikket kaldte sig konge over det ene eller det andet område. Menneskenes hverdag drejede sig om den lokale gård, og det var landbrugsdriften og produktionen af dagligvarer, som bestemte årets gang. Ved særlige lejligheder besøgte familiens overhoved og hans sønner måske høvdingens eller kongens gård. Dette kan have været til markedsdage, til tingforsamling eller til religiøse fester. Men det store politiske spil var ikke noget, som berørte særlig mange mennesker. Den vigtigste referenceramme for den enkelte var slægten, og det var ens slægtskab, som definerede den enkeltes rolle i samfundet.



Frede rejste denne sten efter sin måg Olav, en meget god dreng  
BJÄRESÖ STEN 3

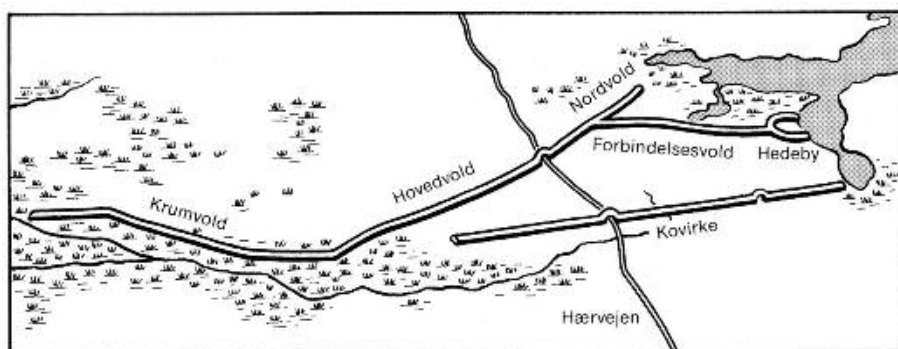

## Fælleskabet

Men vikingetidens mennesker var på den anden side samtidig forbundet med hinanden på tværs af slægterne og på tværs af de små politiske enheder. De mange ligheder i sproget og i tidens materielle kultur, dvs. genstande som tøj, husgeråd og arkitektur, i store dele af Skandinavien er således udtryk for en fælles kulturel identitet. En identitet, som sammenknyttede ikke bare folk i det nuværende Danmark, men også i store dele af Nordeuropa. I den sene vikingetid er der samtidig belæg for, at man skelnede mellem normænd, svenskere og danskere. Både den fælles identitet og forståelsen af at være dansker blev sandsynligvis også udtrykt i mødet med andre folk, f.eks. når danskere bosatte sig i England eller i Normandiet i det nuværende Frankrig. Men identiteten var ikke udtryk for et politisk fællesskab eller en central organisation i vikingernes hjemlande.

I Jylland synes den politiske geografi at have været lidt anderledes end på øerne. I modsætning til de mange godser og enkeltgårde, som dominerede det østlige Danmark, var vikingetidens bopladser i dele af Jylland organiseret som regulære landsbyer med mange gårde. Landsbyerne havde en meget regelmæssig struktur, hvilket tyder på et meget velorganiseret landsbyfællesskab. Lighederne imellem de enkelte landsbyer tyder også på, at det var de samme organisationsprincipper, som var gældende i store dele af Jylland. Landsbyernes organisation afspejler en samfundsstruktur, hvor ejendom og magt var mere ligeligt fordelt end f.eks. på Sjælland, hvor jordejendommen, og dermed magten, synes at have været på få hænder.

Generelt har den politiske geografi i tiden før Harald Blåtand mest været præget af små politiske enheder, men der er også tegn på, at man fra tid til anden er gået sammen i større organisatoriske enheder. Det gælder for eksempel anlægget af Dannevirke i Sydslesvig, dvs. det nuværende Slesvig-Holsten. Dette flere kilometer lange forsvarsværk af jordvolde, stenvure og palisader havde til formål at forhindre en fjendtlig hær i at trænge ind i Jylland. Det skulle altså ikke bare beskytte et eller flere mindre kongeriger, men hele Jylland.

Arkæologiske undersøgelser har vist, at de første jordvolde blev bygget så tidligt som i 600- og 700-tallet, og altså flere hundrede år før Harald Blåtand, i en tid hvor vi ikke fra de skriftlige kilder kender navne på danske konger eller dronninger. Vi ved heller ikke, hvem det var, der dengang angreb Jylland. Kun at det må





Trelleborg ved Slagelse

Aggersborg ved  
Limfjorden

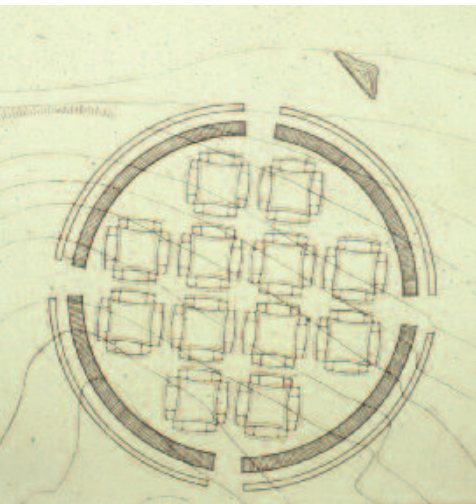

have været en truende fjende, for ellers ville man ikke have brugt så mange ressourcer på at bygge det enorme forsvarsværk. Og en stor investering var det helt sikkert, både med hensyn til menneskelig arbejdskraft og byggematerialer som tømmer, sten og jord. Alene den store udbygning af Dannevirke i året 737 (dendrokronologisk datering) må have taget mange tusind mennesker flere uger, hvis ikke måneder, at bygge. Og disse mennesker skulle forsynes med både mad og husly. Det samme gælder forsvaret af den godt 15 kilometer lange kamplinje i en angrebssituation. Det må have krævet mange tusind krigere.

Alt dette forudsætter ressourcer i et omfang, som langt overstiger, hvad et eller flere af de små høvdinge- eller kongedømmer kunne mønstre. Bygningsværket Dannevirke tyder således på, at man i krisesituationer kunne sam-

### Trelleborgene - kong Harald Blåtands tvangsborge

- Man kender hele fire af disse borganlæg i det nuværende Danmark: Trelleborg på Sjælland, Fyrkat og Aggersborg i Jylland og Nonnebakken på Fyn. De karakteristiske træk ved trelleborgene kan sammenfattes som følger: En cirkulær vold med tilhørende voldgrav, i volden portåbninger mod henholdsvis nord, øst, syd og vest, en ringgade langs indersiden af volden og aksegader fra port til port – på Aggersborg også fire parallelgader – der inddeler det indre areal i karréer. I hver karré fire langhuse, hvis længdeakser danner et kvadrat som en fir-længet gård. Voldene var sandsynligvis oprindeligt befæstet med en træbygget palisade.

- Alle de kendte borge kendetegnes af en fuldstændig ensartet og strengt geometrisk og symmetrisk arkitektur. Det står klart, at det har været de samme ingeniører, som stod for bygningen af borgene, og at bygherren var én og samme person. Dateringen af både Fyrkat og Trelleborg til 980/81 (dendrokronologisk datering) taler for, at det var kong Harald Blåtand.

Da man i 1930'erne udgravede Trelleborg, vendte det op og ned på forestillingen om „de vilde vikinger“. Man havde simpelthen ikke kunnet forestille sig, at vikingetidssamfundet var i stand til at bygge så store og regulære bygningsværker. I dag står det klart, at inspirationen til deres helt unikke og regulære præg må være kommet udefra, sandsynligvis fra lignende anlæg i det østlige eller centrale Europa.

Thorsten og Svend rejste (stenen) efter Alvin deres fader og efter Thorlak deres broder.  
Gud og Guds moder hjælpe deres ånd  
Vestermarie Sten 2





le sine styrker og indgå i store forsvarsalliancer, der gik på tværs af de eksisterende politiske enheder i Jylland. Det er muligt, at det er et sådant velorganiseret fællesskab, som vi ser afspejlet i den regelmæssige struktur, som kendetegner vikingetidens landsbyer i Jylland. Reguleringen af landsbyerne kan have været grundlag for beregning af den arbejds- og militærtjeneste, som de enkelte landsbyer skulle yde. Man kan forestille sig, at man også i det tidsrum, den militære krise varede, valgte en anfører, en slags „overkonge“, blandt de mange høvdinge og konger/dronninger, som indgik i forsvarsalliancen.

## Harald Blåtands stat

Harald Blåtands og hans far og forgænger Gorm den Gamles magtgrundlag lå primært i deres militære styrke. Den mest tydelige illustration af dette er de såkaldte ringborge eller trelleborge. Disse borganlæg er sandsynligvis nøje forbundet med den erobningsproces, som Harald Blåtand med ordene „vandt sig Danmark al“ om-

●● Men hvad var borgenes funktion i vikingetiden? Dette er der fremsat mange mere eller mindre seriøse teorier om. En af de vigtigste funktioner var sikkert, at de skulle huse mange mennesker. Nogle af disse mennesker døde under deres ophold på borgene og blev gravlagt på de nærliggende gravpladser. Ved Fyrkat og Trelleborg har man udgravet disse gravpladser, som viste sig at indeholde både mænd, kvinder og børn. De arkæologiske fund tyder på, at man på borgene bl.a. har dyrket forskellige håndværk såsom smedning og fremstilling af kostbare smykker.

Som kongelige borge havde trelleborgene uden tvivl en vigtig militær betydning, og man kan formode, at de har huset en stor del af kongens soldater. Borgene har sandsynligvis haft forbindelse med erobningsprocessen, som omtales på Jellingstenen med ordene „vandt sig Danmark al“. Deres primære funktion var sandsynligvis at være kongelige tvangsborge, dvs. magtcentre, hvorfra de nyligt erobrede provinser og den traditionelle magtelite i disse egne kunne holdes i skak. Den kystnære beliggenhed tyder på, at man har kunnet sejle til borgene.

●● Ringborgene har sandsynligvis også haft en vigtig betydning som magtsymbol. For alle forbigående understregede de usædvanlige anlæg med deres størrelse og uniforme præg, at bygherren rådede over betydelig magt. Og måske var også borgenes korsformede grundplan en bevidst brug af det kristne korssymbol, som skulle vise, at borgene var bygget af en hersker, som fulgte den nye kristne tro.

Rekonstruktion af Fyrkat ved Hobro

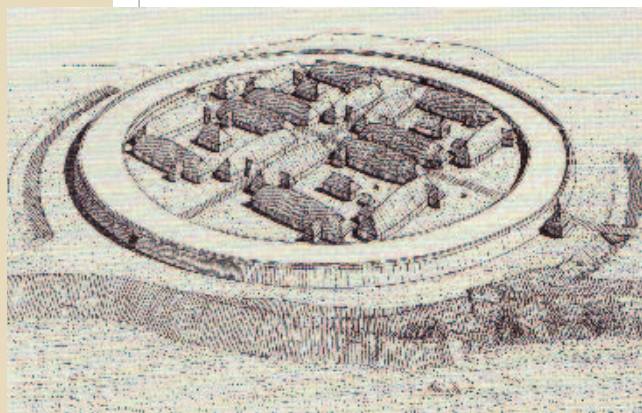



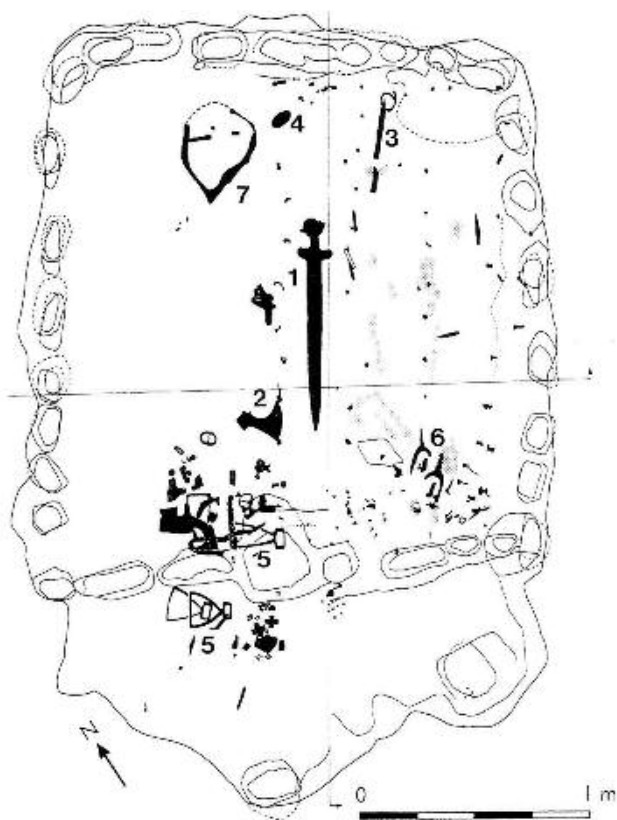

Ryttergrav. Gravgaverne er bl.a. sværd, økse, stignøgler og sporer, selve skelettet er ikke bevaret. Hesten lå i det lille sidekammer

taler på Jellingstenen. De har huset kongens soldater og sandsynligvis fungeret som kongelige magtcentre. Inden man byggede Aggersborg og Trelleborg, ødelagde man faktisk de allerede eksisterende storgårde på samme sted. Det har været gårde, som tilhørte de småkonger eller høvdinger, som tidligere havde magten i disse områder. Ved at anlægge de nye borge direkte hen over disse gamle politiske, religiøse og økonomiske centre gjorde den sejrende konge det helt klart, at det nu var ham, der bestemte.

Men det er ikke kun trelleborgene, som vidner om Jellingkongernes erobningsproces. Både i Jylland og på øerne finder vi en særlig type grave, hvor en højtstående kriger er gravlagt sammen med hele sit våben- og rytterudstyr. Sågar hestene blev dræbt og lagt med i graven. Selv om disse grave findes over et stort område, er de alligevel meget ens i deres udtryk. Enkelte genstande i de forskellige grave har en så slående lighed, at man kan formode, at de er fremstillet i et og samme værksted. Sandsynligvis repræsenterer disse grave en gruppe højtstående rytterkrigere med nær tilknytning til Jellingkongerne Gorm og Harald.

Det var loyale folk, som efter erobringen af de førhen uafhængige områder i Danmark fik tildelt jordejendomme og gårde, mod at de til gengæld repræsenterede kongen og hans interesser i de nyvundne provinser.

## Kongsgården i Jelling

Jelling i Midtjylland var et af magtcentrene i Jellingkongernes rige, og her etablerede de første konger en storslået kongsgård. Den var omkranset af et palisadehegn bygget af mere end 1000 egestammer. Midt i det omhegnede areal fandtes en central halbygning, midtpunkt for selve kongsgården, og rundt om den flere mindre langhuse til forskellige funktioner. Med sin stringent symmetriske opbygning og det standardiserede længdemål, det samme som anvendtes ved de lidt senere ringborge, var kongsgården et helt unikt bygningskompleks. Ud over at fungere som militært og politisk magtcenter var Jelling et symbol, som for alle forbigående understregede Jellingkongernes magt.

Den store centrale halbygning blev senere til en af Danmarks første kirkebygninger – først bygget af træ og senere af sten. Til kongsgårdkomplekset hører desuden en gigantisk skibssætning og to gravhøje. Skibssætningen var sandsynligvis et gravmonument over stamfaderen til Jellingdynastiet, Hardeknud, som var kommet til Danmark fra det mytiske sted Northmannia, formentlig enten Normandiet eller Norge. Gravhøjene er rejst over Gorm den Gamle og hans kone Thyra, og midt imellem



Svend ... og Tole og Vefrid, de ligger under ... sten  
Vestermarie Sten 4



Kongsgården i Jelling og de store gravhøje var en markering af kongernes magt. Imellem højene rejstes en af de første kirker i Skandinavien, først i træ og senere af sten

de to store gravhøje opsatte Harald Blåtand sin store Jellingsten med den førromtalte indskrift.

Jellingstenen fortæller også om overgangen fra den nordiske religion, med de traditionelle gudeskikkelser som Thor, Odin og Freja, til kristendommen. For kongen var det at promovere kristendommen et smart taktisk træk! Den gamle religion havde mange forskellige gudeskikkelser, og der var store forskelle i religionsudøvelsen fra egn til egn. Med indførelsen af kristendommen tabte de mange småkonger og høvdinge et vigtigt argument for deres magt. Tidligere var det dem, der havde fungeret som præster og kultledere, og denne religiøse rolle var deres vigtigste magtgrundlag. Den nye kristendom kendte derimod kun én gud og var organiseret omkring et centralt kirkeligt magtapparat. Den nye tro passede derfor meget bedre som overbygning for et kongerige, hvor kongen eller dronningen stod over de mange høvdinge og småkonger.

Med den nye religion blev Danmark integreret i et europæisk kulturfællesskab. Religionsskiftet førte med tiden også til en opblomstring af handelsforbindelser til gavn for de byer, som voksede op omkring de nye kongelige og kirkelige magtcentre: Lund, Roskilde, Århus, Viborg, Slesvig og Ribe. Det var også i disse tidlige byer, at kongerne lod præge danske mønter. Mønterne bar kongens ansigt på den ene side, og senere blev det lov, at alle betalinger skulle gennemføres med disse mønter. De første danske mønter blev præget under Harald Blåtand. Der var tale om små sølv mønter med det kristne korsmotiv på den ene side. Mønterne afløste det gamle klipsølvsystem, hvor man betalte i sølvvægt.

De første danske mønter, præget af Harald Blåtand



Runesten fra Sønder Vissing, rejst af Tove, Harald Blåtands kone



## Nyt og gammelt

Den nye stat, som opstår med Harald Blåtand, indeholder fortsat mange af de gamle elementer. De mange småkonger og høvdinger rundt omkring i landet beholdt meget af deres tidligere magt. Blot skulle de nu anerkende den centrale kongemagt som øverste autoritet, de skulle betale afgifter og skat til kongen og kirken, og de var forpligtiget til at yde kongen militær hjælp.

Mange af samfundets grundlæggende organisationsprincipper blev også bibeholdt. Handel og vareproduktion foregik til langt op i middelalderen stadig i lokalt regi, og først efter vikingetiden formår kongemagten at gennemtvinge sit og byernes monopol på dette område. Også den militære organisation var fortsat baseret på det gamle princip om, at hele fællesskabet i krisesituationer skulle bidrage til landets forsvar. Den såkaldte ledingsorganisation fungerede helt til begyndelsen af middelalderen. Kongen kunne udbyde leding, hvis der var behov for forsvar. Hvis en fjendtlig flåde viste sig i horisonten, skulle alle landsbyer stille med et bestemt antal skibe og krigere. Leding kunne også handle om angrebskrig. Da kong Knud – den senere Knud den Hellige – i 1085 ville generobre Knud den Stores besiddelser i England og dermed genskabe det store Nordsø-imperium, samlede han hele den danske ledingsflåde, som bestod af flere hundrede skibe, i Limfjorden.

## Kongemagten og de fremmede

Kongeriget Danmarks opståen kan ikke alene ses som resultatet af en *intern* proces. Den kristne religion var noget fremmed, som blev importeret udefra. Jellingstenen med det store billede af den korsfæstede Jesus er et tydeligt eksempel. Også andre elementer blev importeret udefra. Harald Blåtands kongelige rytterkrigere havde således deres rod i lignende enheder i den kejserlige hær i Frankeriget, og trelleborgene er, som nævnt, bygget med forbillede i borge hos de slaviske folkeslag syd for Østersøen og i Nordfrankrig og Holland. Også nogle af de første danske mønter er kopier af mønter, som blev brugt i England og det nuværende Tyskland.

Selv de første konger, der blev anset som herskere over hele Danmark, kom udefra. Om Hardeknud, stamfaderen til Jellingdynastiet, siges det, at han kom fra det mytiske sted Northmannia. Knud den Store tilbragte det meste af sin regeringsperiode i de engelske provinser af sit kongerige. Og Tove, en af de første danske dronninger, som vi kender ved navn, var af slavisk oprindelse. Hende kender vi fra indskriften på en runesten fra Sønder Vissing i Midtjylland. På den står: „Tove, Mistivis datter, Harald den Godes, Gorms søns kone, lod gøre kuml efter sin mor“. Tove var altså Harald Blåtands kone, selv om hun ikke nævnes i andre kilder, men hvem var hun? Det, at hun refererer til sig selv som „Mistivis datter“, hjælper os på sporet. I andre skriftlige kilder nævnes denne Mistivi nemlig som konge over obodritterne – et slavisk folkeslag i det nuværende Holsten ved den sydlige Østersøkyst. Tove var altså sandsynligvis blevet giftet bort til Harald Blåtand som led i en politisk og militær alliance mellem de to konger.

Sasser lod rejse stenen efter sin fader Alvard; han druknede ude med hele skibsmandskabet. Krist hjælpe hans sjæl evigt uden ende. Denne sten skal stå efter (dvs. til minde)

NYLARSKER STEN 1





Fra historiske kilder og naturvidenskabelige undersøgelser ved vi også, at mange af krigerne i kongernes følge kom udefra, enten fra de slaviske egne eller fra Norge og Sverige. Det gælder bl.a. mange af de mænd og kvinder, som blev gravlagt på gravpladsen ved Trelleborg.

I alt 48 skeletter fra Trelleborg er blevet undersøgt med Strontium Isotop Analyse. Strontium kommer ind i menneskekroppen gennem mad og vand og sætter sig herefter i knoglerne og i tandemaljen. Her efterlader det sig en slags signatur – ligesom strekkoden på en vare i supermarkedet – fordi strontium isotoperne ophobes forskelligt, alt efter hvilket geologisk miljø man er opvokset i. Undersøgelse af specielt tandemaljen hos de døde viste, at mindst en tredjedel ikke er fra Danmark. Med Strontium Isotop Analyse er det ikke muligt at spore de afdødes helt præcise geografiske oprindelse, men de mange fund af bl.a. keramik og våben ved Trelleborg tyder på, at mange af dem kan være kommet fra Norge eller de slaviske egne syd for Østersøen. I en af de grave, der blev undersøgt med Strontium Isotop Analyse, fandt man en sølvindlagt kampøkse af en type, som var meget udbredt netop blandt slaverne. Manden var sandsynligvis en fremmed lejesoldat, som var medlem af Harald Blåtands følge, hans hird.

Men hvad var årsagen til kongens forkærlighed for det fremmede og eksotiske? På den ene side gjaldt det sikkert om at demonstrere status som en konge med internationale forbindelser, og på den måde markere overlegenhed over for de mange lokale høvdinge og småkonger. Samtidig var de mange fremmede også udtryk for en særlig politisk strategi. I 900-tallet gennemførtes mange omvæltninger i landet. Samfundsforholdene ændrede sig radikalt, og en række grundlæggende nye institutioner blev introduceret: kongemagt, kongeriget, militær organisation, jordbesiddelse, markedsøkonomi, mønter og pengeøkonomi, byer, kristendom osv. Hvis Harald Blåtand skulle gennemføre så voldsomme ændringer, måtte han kunne regne med loyale støtter, og dem fandt han lettest i udlandet. De fremmede var ikke bundet ind i de slægtskabsrelationer, som ellers prægede det traditionelle vikingesamfund, og skulle derfor ikke følge vikingesamfundets gældende regler og sædvaner. De var fuldt loyale over for kongen og hans politik. I de tidlige kongers bestræbelser på at omforme det gamle høvdingesamfund til et kristent kongerige efter europæisk forbillede var de fremmede derfor en vigtig kilde til magt.

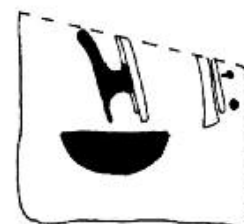
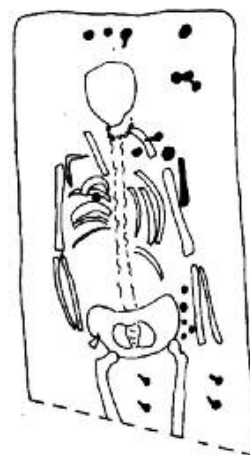

Grav på Trelleborg. Foruden kniv, pil og en lille sølvskål var der en kampøkse af slavisk oprindelse. Analyse af skeletet har vist, at den døde ikke kom fra Danmark

Sasser lod rejse stenen efter sin fader Alvard; han druknede ude med hele skibsmandskabet. Krist hjælpe hans sjæl evigt uden ende. Denne sten skal stå efter (dvs. til minde)

NYLARSKER STEN 1





For arkæologer er Strontium Isotop Analyse en ny, epokegørende teknik (jf. s 37)



## Sammenfatning

Kongemagten var en dominerende aktør i dannelsen af en dansk stat. Jelling-kongerne, og særligt Harald Blåtand og hans militære følge, var hovedarkitekterne bag skabelsen af en dansk stat efter europæisk forbillede. Denne stat blev etableret ved våbenmagt. Og når kong Harald fremhæver på Jellingstenen at have „gjort danskerne kristne“, udtrykker det ikke bare indførelsen af en ny religion, men indvarsler også en ny samfundsorden med staten og kirken som de dominerende magtapparater. Nogle af de afgørende input til statsdannelsen kom udefra. Ligesom så mange andre vigtige skridt i den kulturelle udvikling i Danmarks historie er også staten et produkt af fremmed inspiration og udefrakommende indflydelse.

Som historisk proces er statsdannelsen dog meget ældre end Jellingstenen. Allerede længe før vikingetiden kendetegnedes landet af mange små domæner, der var ledet af høvdinge og småkonger. De var med til at danne grundlaget for den tidlige stat i sen vikingetid og tidlig middelalder. Tilblivelsen af den danske stat i vikingetid betød, at mange af de mindre og førhen uafhængige kongeriger inden for det danske område forsvandt. Fra vores nutidige perspektiv kan man derfor spørge, hvor bestandig staten egentlig er. Vil f.eks. den danske stat blive ved med at eksistere som uafhængig politisk enhed i al evighed, eller er det danske medlemskab af Den Europæiske Union bare første skridt på vejen til en ny og større stat, som omfatter alle de europæiske lande? Eller finder mennesker på en anden form for organisering af deres fællesskab, der erstatter staten som politisk og social institution? Det vil kun fremtiden vise. Historien lærer os i hvert fald, at ingenting nødvendigvis forbliver, som det er i dag.



I vikingetiden levede man i et statsløst samfund. Offentlig magt og ret var endnu ukendt. Der blev ikke opkrævet offentlige skatter. Beslutninger om krig og fred blev truffet af private sammenslutninger. Offentlig forsorg var ukendt. Det var op til den enkelte at søge beskyttelse, støtte og hjælp i sin slægt eller i andre private sammenslutninger. Men dannelsen af centrale magtapparater med herredømme over mange mennesker og større områder var i gang. Udviklingen af offentlig magt var begyndt.

# DET DANSKE RIGES



# ILBLIVELSE

NILS HYBEL

## Stat og centralmagt

●● Begrebet 'stat' optræder ikke i vikingetiden. Det forekommer først i renæssancen hos Machiavelli i skriftet *Fyrsten* (1513). Det er også først på hans tid, at europæiske lande levede op til de statsdefinitioner, man finder hos de politiske tænkere fra det 16. og 17. århundrede. I Thomas Hobbes' *Leviathan* (1651) anvendes begrebet stat om suveræn, abstrakt, upersonlig offentlig magt. I løbet af middelalderen begyndte spørgsmålet om suverænitæt at blive diskuteret, og den italienske jurist Bartolus de Saxoferrato opstillede i 1300-tallet fire kriterier for, at man kan tale om en suveræn centralmagt: Ret og evne til at tage beslutning om krig og fred, til at opkræve skat, til at lovgive og til udøvelse af kriminal- og civilretlig myndighed. Ved afslutningen af vikingetiden i midten af 1000-tallet opfyldte den danske kongemagt ingen af disse kriterier. Ud fra en samfundsvidenskabelig betragtning kan man ikke forbinde vikingetiden med begrebet stat. Men man kan tale om, at centralmagtsdannelsen var begyndt.



●● Dannevirke var blevet påbegyndt allerede omkring 700, samtidig med at der opførtes andre voldanlæg i området. Dannevirke blev udvidet op gennem 700-tallet. 70 km længere mod nord lå Olgerdiget, som formentlig blev opført i 200-tallet, mens Dannevirke er vendt mod syd. Det er sandsynligt, at formålet med disse volde har været at beskytte et kongerige i Sønderjylland mod angreb fra syd og nord samt at beskytte handelsvejene. Beskyttelse og opkrævning af afgifter af handelen spillede en vigtig rolle for vikingetidens konger.

Dronning Thyra organiserer opbygningen af Dannevirke.  
Illustration af Lorenz Frølich, 1855

●● Historikere og arkæologer har flere gange været uenige i definitionen af, hvorvidt Danmark var at anse som en stat i vikingetiden. Her ses et bud på definitionen af magtstrukturerne i Danmark i 700-tallet af arkæologen Klaus Ebbesen fra 1991.

*“Fundene fra germanertid er stadig få. I landsbyerne og på de store gravpladser, som f.eks. Lindholm høje i Ålborg, ses en jævn udvikling frem mod et samfund med en stadig stærkere specialisering og med en bestemmende, central myndighed.*

*Den nye kongemagt træder klart frem ca. år 725. Da grundlægges Ribe som en af vore ældste byer. I 738 bygges det ældste Dannevirke. Det er ca. 10 km langt, består af en ca. 2 m høj vold med brystværn bag en ca. 5 m bred og 1,5 m dyb voldgrav. I sit omfang svarer det til ca. 30 samtidige, europæiske borge.*

*Bygherrens navn er ukendt. Men de materielle levn viser, at Danmark nu er blevet en stat med en stærk centralmagt.”*

## Kongemagt og interne magtkampe

Den tyske krønikeskriver Otto von Freising skriver i 1140'erne, at Karl den Store undertvang danerne, og at det frankiske imperium rakte fra danerne til Syditalien. Man får denne opfattelse bekræftet, når man læser De Frankiske Rigsannaler. De dækker de tidlige karolingiske kongers historie fra 741 til 829 og er den første kilde til danernes politiske historie. Annalerne rapporterer om det første møde med en dansk konge, Godfred, i året 804 og giver indtryk af, at der var evindelige kampe mellem forskellige danske krigsherrer og slægter. I 808



Kong Gorm gjorde disse kumler efter Thyra sin kone Danmarks bod  
JELLING STEN 1



## Kongerækken i tidlig vikingetid

Der er store vanskeligheder ved at opstille en præcis kongerække: Kilderne er få, årstallene varierer, og ofte er flere konger på samme tid og over et uklart territorium.

Godfred den Store	804 - 810
Hemming	810 - 812
Sigfred II og Anulo	812
Reginfred og Harald Klak	812 - 813
Horik I og hans brødre	813 - 819
Harald Klak (samt nogle af Horik I's brødre)	819 - 827
Horik I	813 - 854
Horik II	854 - efter 864
Halfdan og Sigfred III	Efter 864 - efter 891
Helge den Reffærdige	Efter 891 - 895 (?)
Olav den Svenske	895 (?) - 917 (?)
Gnupa og Gurd	Ca. 917
Sigtrugg	Ca. 917
Hardeknud	Ca. 918 - ca. 948
Gorm den Gamle	Ca. 948 - ca. 958
Harald Blåtand	Ca. 958 - 987
Svend Tveskæg	987 - 1014
Harald 2.	1014 - 1018
Knud den Store	1018 - 1035

var frankerne i konflikt med Godfred. I denne krig ødelagde den danske konge den slaviske by Reric og tog købmændene derfra med til Hedeby. Der ville han befæste sit riges grænse mod Saksen med en vold fra Østersøen til Vesterhavet.

At dømme efter De Frankiske Rigsannaler har magtforholdene blandt danerne mindet om tilstandene i dele af Afghanistan i dag. I 810 blev kong Godfred myrdet af en af sine egne mænd og efterfulgt af sin nevø Hemming. Fra 811 var den frankiske kejser involveret i konflikterne mellem danske herskere. Dette engagement indledes med en fredsforhandling ved Ejderen. Her præsenteres danernes rangorden med kongens brødre i spidsen for et antal ansete mænd over for de frankiske delegerede grever. Kong Hemming døde i 812, og hans død udløste en blodig strid om kongemagten. Efter et mægtigt slag valgtes Harald Klak og Reginfred til konger. Men Godfreds sønner, der sammen med deres støtter havde levet i landflygtighed i Sverige, vendte tilbage og fjernede Harald og Reginfred midlertidigt.

Fantasi-portrætter malet til Frederiksborgmuseet af C.N. Overgaard, o 1880



Harald Blåtand



Svend Tveskæg



Knud den Store





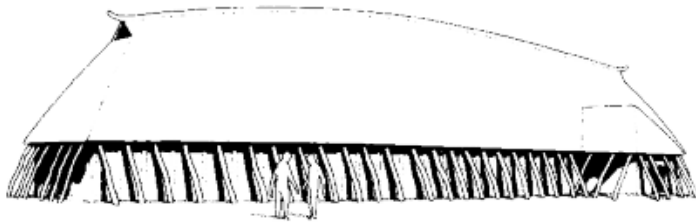

Rekonstruktion af  
Fyrkat-hus

I 814 samlede Harald og Reginfred en hær og gik i krig mod Godfreds sønner. I denne krig faldt Reginfred og den ældste af Godfreds sønner, mens Harald drog ned til den frankiske kejser for at bede om hjælp. Året efter sendte kejser Ludvig den Fromme en hær ind i Jylland og fordrev Godfreds sønner til Fyn. Tre år senere sendte sønnerne mænd til kejseren for at bede om fred, fordi Harald vedvarende angreb dem. Men kejseren holdt med Harald, der støttet af kejseren fik del i magten i Jylland sammen med to af Godfreds sønner.

Frankernes indblanding i stridighederne mellem de danske krigsherrer blev i 824 bragt op på et højere niveau. Harald Klak blev endnu engang modtaget ved den frankiske kejser Ludvig den Frommes hof for at bede om hjælp. Kejseren sendte derfor delegater til danernes land sammen med missionæren biskop Ebo for at undersøge tingenes tilstand. I 826 blev Harald Klak døbt og udnævnt til frankisk vasal og fik tildelt et landområde ved Elben – et såkaldt 'len'. Samme år blev munken Ansgar knyttet til missionen, men han havde ikke meget held med sin indsats i Danmark – måske fordi Harald havde svært ved at genvinde sin magt fra Godfreds sønner.

## Frankiske krav på Danmark

I forbindelse med begivenhederne i 824 bliver danernes land for første gang i annalerne betegnet 'marca'. Det er bemærkelsesværdigt, fordi begrebet 'marca' i De Frankiske Rigsannaler konsekvent bruges om lande, som frankerne mente at have kontrol over eller lå inden for deres interessesfære i et marginalområde af riget. Frankerne havde flere interesser i at kontrollere disse udkantsområder, blandt andet ved at få dem kristnet. De var en trussel mod imperiet. Hvor alvorlig denne trussel var, stod klart, da vikingerne i 843 begyndte at angribe. Det var derfor i frankernes interesse, at danernes land så længe som muligt havde status som et frankisk kontrolleret område. Det samme gjaldt andre udkantsområder af kejserriget. For eksempel omtales Bretagne i 799 som 'marca', og i 821 nævnes en 'marca Hispana', dvs. spansk 'marca'.

Frankernes opfattelse af danernes land som deres 'marca' blev afløst af en tysk opfattelse af at have herredømme over danernes land. Den tyske krønikeskriver Adam af Bremen fortæller, at danerne efter flere hårde slag blev helt udsløttet af den tyske kong Arnulf ved Löven i 891. Flere krøniker beretter om, at den tyske kong Henrik 1. i 936 slog den danske kong Dhnupa, tvangskristnede ham og gjorde ham



skattepligtig. Danmark var med andre ord blevet underordnet det tyske rige – et såkaldt lydrike. Adam af Bremen mener, at Henrik ved den lejlighed fastlagde grænsen mod danernes lydrike ved Hedeby. Denne vigtige handelsby blev i 900-tallet omgivet af en vold, som med en forbindelsesvold blev knyttet til Dannevirke. Hele voldanlægget rakte nu fra Hedeby ved Slien til Hollingsted ved Ejderen. Denne transitroute var en vigtig indtægtskilde for de danske konger i 900-tallet.

## Tyske krav på Danmark

Udvidelsen af Frankeriget, og senere Det Tyske Rige, gik hånd i hånd med missionen og udvidelsen af kristenheden. En af dem, der lod sig døbe, var Harald Blåtand. I forbindelse med hans dåb skriver den tyske munk og krønikeskriver Routger, at Harald blev undersåt i Kristi rige. Hermed mente han utvivlsomt også, at Harald blev underlagt Det Tysk-romerske Kejserrige, som opstod med Otto 1.s kejserkroning af paven i 962. Adam af Bremen synes at have været enig i denne udlægning. Han anså Otto 1. for at have været de nordiske folks erobrere og mener, at Otto underlagde sig næsten alle de kongeriger, som efter Karl den Stores død havde løsrevet sig. Otto 1. opfattede sig selv som Karl den Stores efterfølger og anvendte samme titel, *Imperator Augustus*. Et af de frafaldne lande, Otto bragte tilbage til imperiet, var Danmark. Denne opfattelse kommer klart frem i et privilegiebrev udstedt af Otto 1. i 965. Diplomet er rettet mod kirkerne Slesvig, Ribe og Århus i „danernes mark eller rige“. Brevet fritager disse kirker, deres ejendomme og de, der bor på dem, for alle tjenesteydelser og lægger dem retsligt under kirkernes egne embedsmænd. Med mindre der er tale om bevidst, tomt pral, viser dette brev, at Otto 1. behandlede Jylland som del af det tyske rige.

## Borgbyggeri – særegent eller europæisk tendens?

Hvordan stemmer indholdet i Otto 1.s privilegiebrev fra 965 med indskriften på den store Jellingsten, som Harald Blåtand rejste over forældrene Gorm og Thyra, og hvor han hævder, at han „vandt sig hele Danmark“? Mange mener, at indskriften taler sandt, og henviser bl.a. til fire ringborge fra 900-tallet: Trelleborg ved Slagelse, Nonnebakken ved Odense, Fyrkat ved Hobro og Aggersborg ved Limfjorden. Ringborgenes geografiske placering er blevet taget som udtryk for, at Harald herskede over både Jylland, Fyn og Sjælland, og formentlig også Skåne. Det hævdes på stenen, at han „vandt sig hele Danmark“, og ikke nok med det, også hele Norge. Desuden får vi at vide, at han „gjorde danerne kristne“. Det er utænkeligt, at han skulle have behersket Norge til Nordkap. At han kristnede

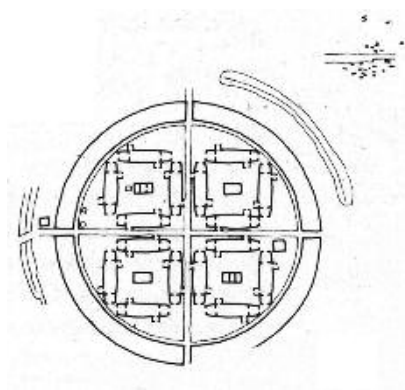

Fyrkat ligger ved Mariager Fjord



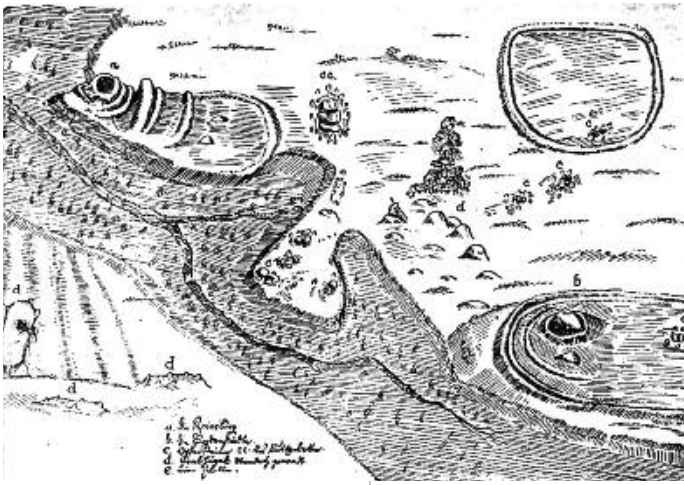

Pipinsburg, vest for Hamburg. Et muligt forbillede for Fyrkat

danerne, passer ikke. Han kristnede sig selv og var en del af en proces, der allerede var startet. Men der skulle gå flere hundrede år, før man kan tale om et helt kristnet Danmark. Når man har ment, at ringborgene er udtryk for Haralds magt over hele Danmark, er det blandt andet, fordi man mener, at disse borge er unikt danske og opført på Haralds tid.

Der findes imidlertid rundt om i Europa mange lignende borge. De minder ikke alle lige meget om de danske borge, som i øvrigt heller ikke er helt ens. I Friesland langs det nuværende Hollands og Tysklands vestkyster findes en række ringborge, der ligner de danske borge meget.

Disse borge er dateret nogenlunde samtidigt med de danske borge. Et eksempel er Pipinsburg ved Cuxhaven. Den er opført under den tysk-romerske kejser Otto 3. (983-1002).

Et andet eksempel er borgen Oost-Souburg på Zeeland i det nuværende Holland. Geometrisk er den stort set identisk med Trelleborg. Det er nærliggende at knytte de frisiske og danske ringborge til de tysk-romerske kejsers ambitioner om udvidelse af deres og Kristi rige og derved sætte spørgsmålstegn ved ringborgene som et udtryk for et samlet Danmark under samme centralmagt, som det ellers ofte er blevet gjort. Derimod kan man tolke, at borgene i Danmark i 900-årene blev bygget på foranledning af den tyske kejsermagt og kunne have fungeret som støttepunkter for en besættelsesmagt og hermed et udtryk for et tysk overherredømme. Udvidelsen af de europæiske kejserriger gik hånd i hånd med missionen og udvidelsen af kristenheden.

## „Danmark“ - et sprogligt spørgsmål?

Vendingen „danernes mark eller riger“ i Otto 1.s diplom er bemærkelsesværdig, fordi man som nævnt finder den samme vekslende betegnelse for danernes land i De Frankiske Rigsannaler. Den fortæller noget om landets status i den sydlige omverdens øjne. Det er på den baggrund, vi skal forstå det navn for danernes land, som for første gang dukker op i kilderne omkring 900. Begrebet 'daner' (*dani*) kan spores tilbage til 500-tallet e.Kr., så navnet „Danmark“ er altså langt yngre end navnet på det folk, der boede i landet. Det er efter kilderne at dømme opstået i udlandet, efter man dér var begyndt at opfatte danernes land som en marginal del af et større rige. Den østfrankiske eller tyske krønike skrevet af biskop Regino af Prüm omtaler et sted *Denimarca*. Krøniken er udgivet i Trier i 908. Regino taler ikke om danere, men om normannere. I den passage, hvor navnet Danmark optræder, fortælles, hvordan normannerne ankom til Kinem fra Danmark. De sejlede op af Rhinen på Godfreds

Lo... lod denne sten rejse efter sin søn Svend. En algod dreng ..., og (efter) hans broder. Den hellige Krist hjælpe deres, begge brødrer, sjæle

NYKER STENEN





befaling og erobrede Duisburg. Som sædvanlig byggede de en befæstning, hvori de opholdt sig vinteren over. Navnet Danmark, i formen *Denamarc*, forekommer også i den oldengelske oversættelse og udvidelse af Orosius' geografiske beskrivelser fra omkring 400 e.Kr. *Den Oldengelske Orosius* menes at være fra lige før 900. Navnet Danmark var altså kendt i England og på kontinentet i begyndelsen af 900-tallet. Omkring et halvt århundrede senere dukker navnet op på de to Jellingsten og en sten i Skivum i Nordjylland. Der står som bekendt på den ene af Jellingstenene, at Harald (Blåtand) vandt sig hele Danmark (*tanmaurk*). Hvis ellers det er ham, der har rejst stenen, kan det forekomme ironisk, at han adopterede en udenlandsk betegnelse for sit rige med en betydning, som markerede hans riges underordnede stilling. Men det er ikke sikkert, at det er så ironisk endda. Måske var han klar over, at en vigtig grund til, at han havde vundet sig Danmark, netop var rigets stilling under Det Tysk-romerske Rige. Måske var den underordnede stilling, navnet Danmark henyder til, blot udtryk for omverdenens opfattelse af de danske vikingers land.

## Afslutning

Vikingetiden var begyndelsen til den europæiske ekspansionsproces. I vikingetiden begyndte spredningen af frankisk-kristen kultur fra dens epicenter mod Norden, Østeuropa og De Britiske Øer. I en sammenblanding med lokale sædvaner og tankegange begyndte skabelsen af det Europa, vi kender. Det vil sige et kontinent præget af kristendommen og opdelt i mere eller mindre suveræne riger. I omverdenens øjne havde Norden i vikingetiden en status i forhold til det kristne Vesteuropa, som principielt er sammenlignelig med Mellemtøstens status i forhold til Vesten i dag. I Norden havde man en anden tro, andre værdier, magtstrukturer og økonomi end det kristne Vesteuropa. Denne nordiske civilisation stod for fald. Ved vikingetidens afslutning var Norden på vej til at blive assimileret i den kristne, europæiske civilisation. Danmark blev først et suverænt samlet kongerige omkring 1200.

Den store Jellingsten  
(se også s. 60 og 89)



Lo... lod denne sten rejse efter sin søn Svend. En algod dreng ..., og (efter) hans broder.  
Den hellige Krist hjælpe deres, begge brødres, sjæle

NYKER STENEN





Den nordiske mytologi, som vi kender den fra den oldnordiske eddadigtning og sagaer, har gennem tiden dannet ramme om et fascinerende billede af nordisk religion i tiden før kristendommen. Men den førkristne religion i Norden i den sene jernalder og vikingetid består af langt mere end blot myter og sagn. De islandske sagaer og eddadigtningen kan ikke alene give et billede af datidens religions identitet og virke. En troværdig skildring af den førkristne kult og den bagvedliggende organisation må også omfatte det efterhånden store arkæologiske kildemateriale.



## OFFER OG KULTPLADS I VIKINGETIDEN

### Arkæologi og kultpladser

●● I 1935-1942 foretog arkæologen Poul Nørlund en udgravning af vikingetidsborgen Trelleborg på Sjælland. Ud over selve borgen, som blev opført år 980/81, fandt man også en række ældre brønde fra 800-tallet og 900-tallet. I brøndene fandt man hele skeletter fra fire børn, mellem 4 og 7 år, samt et kraniefragment fra en fuldvoksen mand. Desuden adskillige hele dyreskeletter, smykker og våben, som alle kan dateres til vikingetiden. Poul Nørlund mente, at de opsigtsvækkende fund tydede på „en hellig offerplads“. Men alligevel findes brøndene kun sjældent omtalt i den moderne forskning, som nærmest har undgået at diskutere, om det, man havde afdækket, virkelig var rituelle brønde med blandt andet menneskeofre. Problemet var nok især, at Nørlunds tolkning ikke direkte kunne bekræftes af lignende arkæologiske fund eller skriftlige kilder. Der blev derfor stille omkring de rituelle anlæg på Trelleborg. Men i 1984 gjorde svenske arkæologer et lige så opsigtsvækkende fund i en kirke på øen Frösö ude i Storsjön i Jämtland. Under koret i Frösö kirke fandt man spor efter en rituel boplads fra vikingetiden. Rundt om resterne af en birketræsstub lå der hundredvis af knogler fra mindst syv bjørne, syv elge samt flere kronhjorte, køer, får og grise. Man begyndte nu at overveje, om der mon alligevel var realiteter bag de offerritualer, som den oldnordiske eddadigtning og flere middelalderlige kilder fortalte om. Interessant var blandt andet Adam af Bremens beskrivelse fra 1070'erne af et tempel i Uppsala, hvor ofrede dyr og mennesker blev hængt op i et træ.



Asbjørn, Tokes hirdmand, satte denne sten efter Toke, sin broder  
HÄLLESTAD STEN 3

## Forskellige offerritualer

*Med ni bukke (og) ni hingste, Hapuwulfr (Höðulfr) gav frugtbart ár ...  
niu haborumR, niu hangistumR Hapuwulfr gaf j[ar] ...*

Sådan lyder starten på en længere indskrift på en runesten fra Stentofte i Blekinge. Tekststykket er sandsynligvis fra det 7. århundrede, og det tolkes i dag som en såkaldt blot-indskrift, hvor stenrejseren Hapuwulfr giver ni bukke og ni hingste i gave til guderne for at sikre en god høst. 'Blot' var det oldnordiske udtryk for offerritual, og udtrykket kunne dække over flere forskellige religiøse handlinger. De middelalderlige kilder synes at pege på, at der var tre vigtige ritualer i den nordiske, førkristne religion: gaveofret, kommunionsofret og soningsofret.

Gaveofret indgik i de årstidsbestemte riter, hvor man blotede eller ofrede for at sikre god høst og fred – „blóta til árs ok friðjar“, som det hed – eller ofrede for afgrøden – „blóta til groðrar“. I indskriften fra Stentofte i Blekinge, hvor det oldnordiske ord „gaf“ = „gav“ optræder, ofrede Hapuwulfr bukke og heste for at opnå en god afgrøde. En gaveofring i stor stil er omtalt hos den tyske historiker Thietmar af Merseburg (1012-1018), som nævner, at danerne havde et center ved Lejre på Sjælland, hvor man hvert niende år mødtes og ofrede 99 mennesker, heste, hunde og høns m.v. til guderne.

Kommunionsofret var sandsynligvis det almindeligste offer i den skandinaviske kult. Her var der blot- og festmåltider, hvor man ved fællesspisning delte kødet fra de ofrede dyr med guden. En anden del af disse ritualer var det såkaldte libationsoffer, ofring af væsker og øl til guderne. Libationsofret, med tilhørende rituel øldrikning, er beskrevet i randbemærkninger til Adam af Bremens beretning om de ni dages festmåltider i forbindelse med det store niårige blot i Uppsala.

Soningsofret er den tredje offertype, som er omtalt i de skriftlige kilder. Det fremtræder ofte som et stort og dramatisk offer, når relationerne mellem menneske og guder skulle genoprettes. Blotet omfattede også mennesker. Således beretter *Ynglinge-saga*, hvordan den svenske kong Domalde, en af Ynglingeslægten's første sagnkonger, blev ofret for at genoprette kontakten til guderne.

## Tissø - eliten og religionen

En række spændende arkæologiske udgravninger har i dag givet os ny indsigt i de ritualer og aktiviteter, som fandt sted i Nordens vikingetid. Man kan blandt andet konstatere, at de religiøse aktiviteter var tæt forbundet med vikingetidens storgårde. En af de største stormandsresidenser med et areal på 500.000 m<sup>2</sup> er afdækket på vestbredden af Tissø i Vestsjælland. Midt i en stor palisadeomkranset gårdsplads lå en imponerende halbygning, bygget af kraftigt tømmer, på størrelse med en moderne sportshal. Der er fundet mere end 12.000 genstande på gården, bl.a. flere guld- og sølvskatte, smykker og våben, værktøj, mønter, vægtlodder, modeller, forme og støbeaffald fra smykkeproduktion. Våben og smykker fundet i Tissø fra 600-1000

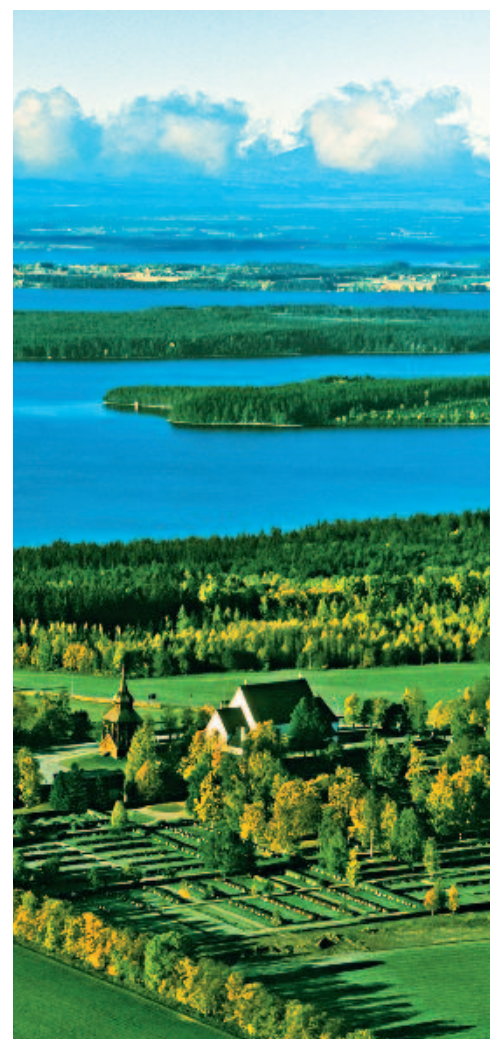

Storsjön i Jämtland i Sverige. I forgrunden Frösö kirke med spor af en offerplads fra vikingetiden





#### Landskabet ved Tissø.

1. Residensen med kultbygning og flere rituelle anlæg.
2. Våben- og smykkeofre i søen.
3. Åben rituel plads med ofringer og måltidsrester.
4. Ofring af værktøjskiste og sværd i Halleby Å.
5. Brønd med dele af dyr fra blotritualer.
6. Mulige hesteofre i moseområdet Maderne

e.Kr. afslører, at søen blev anvendt til ofringer. Selve stednavnet, Tissø, betyder Tyrs sø – en af vikingetidens krigsguder.

Inden for en afstand af ca. 1 km er der på markante steder i landskabet foreløbig påvist seks pladser, som alle har rummet forskellige rituelle funktioner. I søen er der fundet sværd, lanser, økser og smykker. I Halleby Å er der fundet en værktøjskiste indeholdende bl.a. en skabelon til skrinbeslag fra det 10. århundrede og enkelte sværd. Mod vest er der i et moseområde fundet talrige hesteknogler fra mulige ofringer. På en bakketop et par hundrede meter vest for selve residensen er der fundet tydelige levn fra rituelle måltider blandet med ofrede sølvgenstande, smykker, glasperler og endda enkelte menneskekogler. Ved selve residensen er endvidere påvist flere kultbygninger og rituelle anlæg med deponeringer af genstande og måltidsrester. Endelig er der på det tilhørende markedspladsområde nord for Halleby Å fundet brønde, hvis indhold af især kranier og kogler fra adskillige heste, tyre, køer, svin, hunde, geder m.v. igen er mulige tegn på en funktion som offeranlæg i forbindelse med rituelle blotmåltider. Den 2 m dybe brønd på billedet til venstre indeholdt kranier og kogler fra 5 heste, 2 store hunde, 2 tyre, 1 vædder og 1 ged, samt flere køer, svin og får.

Der er ved Tissø ligefrem tale om, hvad man kan kalde et rituelt landskab. Det er sandsynligvis kun dele af dette rituelle landskab, vi har afdækket. Spredte fund tyder på, at flere pladser af samme karakter kan være undervejs. I dag er de rituelle pladser ved Tissø næsten alle navnløse – kun søen bærer endnu sit gudenavn med tydelig reference til den førkristne religion. Pladserne ved Tissø vidner om en meget bevidst organisering af landskabet, og deres forskellige karakter er et tydeligt

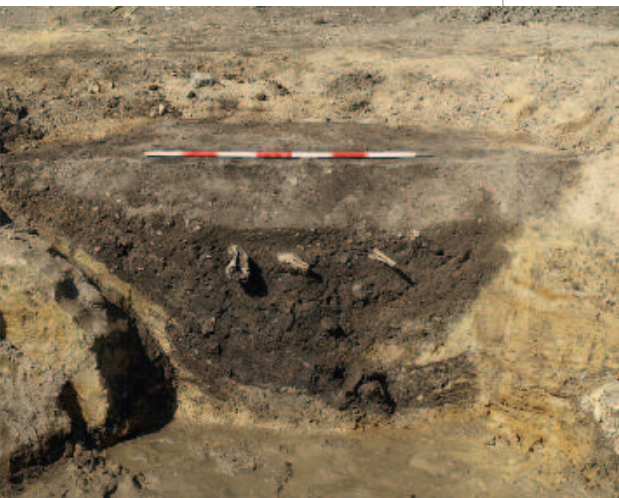

Asgot rejste denne sten efter Ærre, sin bror. Men han var Tokes hirdmand. Nu skal stenen stå på højen HÅLLESTAD STEN 2



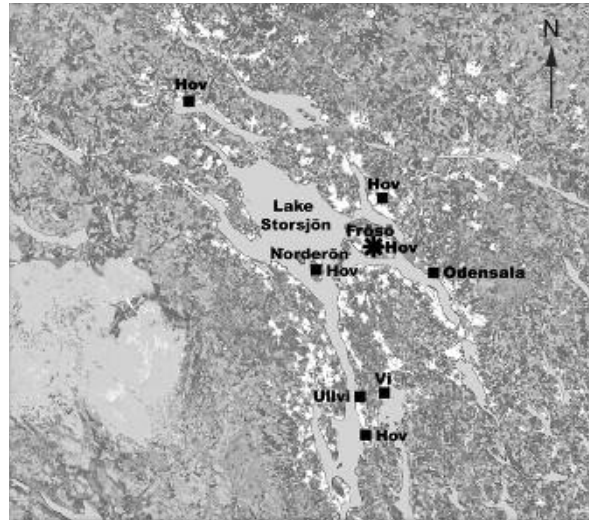
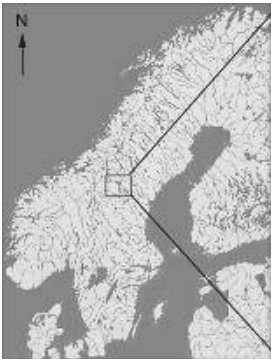

Førkristne, sakrale stednavne i landskabet ved Storsjön i Jämtland. Et velorganiseret verdensbillede var nødvendigt for at kunne forstå, og leve i, den omgivende verden

tegn på, at de havde forskellige funktioner: ofringer til forskellige guder, årstidsbestemte ritualer osv. Billedet fra Tissø viser, hvordan det rituelle landskab har været struktureret. Der var knyttet ritualer til stort set alle karakteristiske steder i landskabet. Tætheden af pladserne viser, at vikingerne så at sige havde lagt deres kosmologiske opfattelse ned over det omgivende miljø. Tissø giver os et indtryk af, hvor komplekst et sådant „mentalt“ og rituelt landskab kunne være.

Tilsvarende organiserede religiøse landskaber kendes fra Sverige. Man kan for eksempel kaste et fornyet blik på de tidligere omtalte fund ved Frösö kirke i Jämtland. Rundt om Storsjön findes der i dag otte lokaliteter, hvor de sakrale stednavneformer endnu i dag vidner om pladser, der må have rummet religiøse og politiske funktioner: Ullvi, Odensala og Vi samt fem lokaliteter med navnet Hov. Et af disse steder er ved Frösö kirke, hvor kirkejorden stadig kaldes Hov. Det er et tegn på, at der i vikingetiden lå en storgård på dette sted.

## Fra nordisk religion til kristendom

Det var vikingetidens stormænd, som varetog den førkristne religions ritualer. Kontrollen med religionen var en af de søjler, som deres position hvilede på. Det var derfor næppe med åbne arme, at de modtog de kristne missionærer, som satte spørgsmålstejn ved deres eneret på religionsudøvelsen. Stormændenes modtræk, efter devisen „If you can't beat them, join them“, var at indrette de første kristne bygninger på deres egne gårde. Derved kunne de bevare kontrollen med religionsudøvelsen. I begyndelsen er de kristne ritualer sandsynligvis foregået i

## De førkristne guder

- I de islandske sagaer kan man læse om en række guder og deres funktioner. Det er omstridt, hvor troværdige sagaerne er som kilde til den førkristne religion og gudernes funktion. I nogle tilfælde kendes navnene på guderne også fra andre kilder, som f.eks. stednavne.

- I sagaerne er de vigtigste guder:

**Odin** – der er leder af guder og er gud for visdom

**Tor** – der er krigsgud med magt over torden

**Tyr** – der også er krigsgud

**Frej, Freja og Njord** – der er frugtbarhedsguder, dvs. har med landbrug og forplantning at gøre





Små ondtæfværgende amuletter af sølv og bronze. Til venstre gudinden Freja, i midten en valkyrie, som bragte faldne krigere til Valhal, og til højre et mandsansigt med noget, der ligner tatoveringer



Guldarmring fra Møn med kristne symboler: Golgatomotiv med to kors på siden og livets træ på toppen, der symboliserer Kristus. Ringens ejer har tilhørt tidlige kristne grupper i tiden før kristningen under Harald Blåtand



bygninger med traditionel vikingetidsarkitektur, som blev indviet af en omrejsende præst. Først et stykke ind i 1000-tallet bliver der opført regulære stavkirker ved stormandsgårdene. Eliten forsøger hele tiden, til åbenlys irritation for den katolske kirke, at fastholde sin kontrol med religionsudøvelsen.

I 1139 blev det af den katolske kirke slået fast, at „Præcipimus etiam ut laici, qui ecclesias tenent, aut eas episcopis restituant aut excommunicationi subiaceant“ (”Vi befaler, at lægmænd, der er i besiddelse af kirker, enten giver dem tilbage til bisperne eller bliver udsat for bandlysning”). En af årsagerne til denne interessekonflikt var sandsynligvis, at religionskontrol var ensbetydende med indtægtsmuligheder. Det er først omkring 1200, hvor det kirkelige system og sognedannelsen er kommet helt på plads, at de gamle stormandsfamiliers kontrol er brudt. Som modsvar begyndte stormandsfamilierne nu i stedet at indlede kirkelige karrierer. Det bedst kendte eksempel er nok biskop Absalon, som tilhørte den magtfulde Hvideslægt.

## Lisbjerg

Ved udgravninger under og omkring Lisbjerg kirke ved Århus er der fundet tydelige spor efter en storgård fra vikingetiden. Den middelalderlige stenkirke havde en forgænger fra sidste halvdel af 1000-tallet i form af en lille kirkebygning af træ, en såkaldt stavkirke. Den lille stavkirke var blevet rejst på samme plads, hvor vikingetidens store hal oprindeligt stod. Udgravninger viste også, at vikingetidens storgård var et førkristent kultsted, idet en lille indhegning bygget til hallen kan have rummet en kultbygning. Lisbjerg viser derfor kontinuitet fra et førkristent kultsted til et kristent. Fundene er et eksempel på, at vikingetidens kultledere (ofte stormændene) i flere tilfælde også var de første til at rejse kristne bygninger.



Eskil satte denne sten efter Toke Gormssøn, der var ham en huld herre. Han flygtede ikke ved Uppsala. Drengene satte efter deres bror stenen på højen støt med runer. De gik Gorms Toke nærmest HÅLLESTAD STEN 1

**Vikingetidens intensive kontakt mellem Norden og resten af Europa gav sig ikke kun udslag i vikingetogter, opkomsten af byer og nye politiske forbindelser. Den betød også mødet med en ny religion, kristendommen. Vi skal i denne artikel se nærmere på den førkristne religion i Norden og den kristne mission. Ved vikingetidens afslutning o. 1050 havde den kristne kirke sejret, og den nordiske religion var blevet helt eller delvist forladt.**

# **ORDISK RELIGION OG OVERGANGEN TIL KRISTENDOM**

●● I vikingetiden kendte man til forskellige guder, hvoraf de mere velkendte i dag er Odin, Thor og Frej. Hertil kommer en række andre guder og gudinder, hvor vi ofte kun kender deres navne og måske deres indbyrdes forbindelser inden for mytologien. Dyrkelsen af disse guder og gudinder har ikke efterladt sig andet end vage spor i kilderne. Det gælder f.eks. for Freja, Frigg og Ull. En af de mest udbredte myter var fortællingen om Thors fisketur efter Midgårdsormen. Myten blev genfortalt i digte, og den er også gengivet på flere af vikingetidens billedsten. Her ser man, hvordan Thors fod går igennem bådens skrog, da han vil hale Midgårdsormen indenbords

Dyrkelsen af de enkelte guder var dels bestemt af gudernes respektive virkeområder, hvor f.eks. Frej var knyttet til materiel velstand, og dels af sociale forskelle, hvor forskellige grupper i samfundet særligt dyrkede bestemte guder. Dette gælder for dyrkelsen af Odin, der særligt var henlagt til stormandsmiljøerne.

Den førkristne religion varierede dog ikke kun på tværs af sociale skel i samfundet. Der har også været forskelle bestemt af tid og rum. Vikingekulturen var således udbredt fra Grønland til det russiske område, og vikingetiden strækker sig over en periode på ca. 300 år. Det begrænsede kildemateriale gør desværre, at det ikke er muligt at beskrive regionale forskelle og udviklinger over tid.

Eskil satte denne sten efter Toke Gormssøn, der var ham en huld herre. Han flygtede ikke ved Uppsala. Drengene satte efter deres bror stenen på højen støt med runer. De gik Gorms Toke nærmest

HÄLLESTAD STEN 1

LASSE SONNE

Billedsten fra  
Altuna i Sverige





En billedsten fra Hørдум i Jylland viser også Thors kamp med Midgårdsormen

## De skriftlige kilder til den førkristne religion

●● Er de islandske sagaer troværdige kilder til vikingetidens førkristne religion? De islandske sagaer, for eksempel Egils Saga, Njals Saga og Gisles Saga, indeholder detaljerede beskrivelser af vikingetidens hverdag på Island og i Norge. Her finder vi også beskrivelser af vikingetidens førkristne religion. Sagaerne blev først nedskrevet på Island i perioden 1200-1400. Den store afstand i tid fra vikingetidens afslutning o. 1050 til sagaernes nedskrivning har ført til en langvarig diskussion om troværdigheden af sagaernes beretninger om den førkristne fortid.

Sagaernes forfattere var gerne lærde personer med en stor boglig viden, men når det kom til oplysninger om vikingetidens Norden, havde forfatterne almindeligvis kun adgang til mundtlige fortællinger. Spørgsmålet er derfor, om vi kan stole på fortællinger, der er blevet fortalt fra person til person i 200, 300 eller 400 år?

Historikere er generelt skeptiske over for troværdigheden af fortællinger, der er mundtligt overleveret gennem længere tid. Vi ville således ikke skrive om Grundlovens indførelse i Danmark i 1849 alene på baggrund af mundtligt over-

## Guderne

Når vi hos vikingetidens digtere læser om guderne, beskrives de gerne ved hjælp af rosende tilnavne. Guderne var således berømte, kloge, ukrænkelige, kyndige, dygtige og, måske vigtigst af alt, gavnlige og nyttige.

For at sikre sig gudernes opbakning og støtte udførte man ritualer, hvor man ved faste lejligheder eller efter behov skabte kontakt med guderne. Det centrale ritual i vikingetidens religion var offeret, hvor madvarer, drikke og forskellige materielle genstande blev givet til guderne i håb om, at de ville gengælde disse rituelle gaver. Logikken bag disse ofringer kan udtrykkes ved det latinske retsprincip „do ut des“, der betyder „jeg giver, for at du skal give“. I vikingetiden blev dette ritual betegnet 'blot'.

Vikingetidens religion havde ingen troslære, og der var ingen forventning om, at man skulle mene noget bestemt om guderne. Guderne blev heller ikke tillagt en forventning om en moralsk korrekt opførsel. Deltagelse i de større offentlige kultfester var sandsynligvis en social forpligtelse, da man her i fællesskab sikrede samfundets fortsatte ve og vel. Men i mange tilfælde var der ingen krav om deltagelse i kulten, og man kunne godt lade være med at sikre hjælp fra guderne til f.eks. en frugtbar høst, ligesom man kunne lade være med at gøde marken, men det kunne ikke anbefales!



Østens sønner rejste denne sten efter Spærle, deres bror, Esbern Næbs skipper  
TÅGERUP STENEN



leverede fortællinger fra midten af 1800-tallet – og Grundlovens indførelse fandt endda „kun“ sted for lidt over 150 år siden. I de få tilfælde, hvor vi kan sammenligne sagaernes beretninger med samtidige kilder, har man således også kunnet påvise, at sagaernes beretninger ikke er korrekte.

Vi må derfor besvare spørgsmålet med et nej – vi kan ikke anvende de islandske sagaer som troværdige kilder til vikingetidens historie. Vi kan derimod anvende sagaerne som kilder til, hvorledes man på Island i 1200- og 1300-tallet forestillede sig sin egen fjerne, førkristne fortid, og det bliver sagaerne ikke mindre spændende og fascinerende af.

Vi finder dog i kongesagaerne flere hyldestdigte, de såkaldte skjaldedigte, til norske konger og jarler fra 900- og 1000-tallet. Disse digte er udført i komplicerede versmål og med kunsfærdige metaforer, der bl.a. gør brug af mytologiske referencer. Hyldestdigtene kunne overleveres mundtligt uden væsentlige ændringer, da selv mindre ændringer ville forvanske de enkelte strofer. Skjalde-digtene er derfor centrale kilder til vikingetiden.

## Ofringer

Vores kendskab til vikingetidens ofringer skyldes hovedsageligt rejsende fra Europa og Mellemøsten, der kom i kontakt med vikinger i og uden for Norden. Det er blandt andre den arabiske retslærde Ahmad ibn Fadlan, der i årene 921-23 rejste fra Bagdad til Bulghar ved floden Volga i Rusland, hvor han opholdt sig i sommeren 922. Formålet med rejsen var at rådgive Volga-bulgarere om den korrekte praktisering af islam. Under opholdet kom ibn Fadlan i kontakt med svenske vikinger, der handlede med de lokale. Efter sin hjemkomst til Bagdad nedskrev ibn Fadlan en beretning om sine rejseoplevelser, herunder også om de forskellige folkeslag, han havde mødt undervejs. I forbindelse med en skildring af de svenske vikinger fortæller ibn Fadlan bl.a. om et offerritual, der blev udført, når handelsmændene ankom til Bulghar. Dette ritual fandt sted på en kultplads, der bestod af et centralt placeret træstykke med et tildannet menneskeansigt. Træstykket repræsenterede en gud, hvis navn vi desværre ikke kender. Rundt om træstykket stod mindre træfigurer, og bag disse stod igen træplanker, der var sat ned i jorden. Ibn Fadlan fortæller, at de mindre træfigurer var gudens hustruer, sønner og døtre. Når en handelsmand ankom, gik han hen til kultstedet medbringende forskellige mad- og drikkevarer, der skulle ofres til guden og hans familie for at sikre en god handel med de lokale. Hvis handelen forløb godt, vendte handelsmanden tilbage til kultpladsen for at foretage yderligere ofringer. I så

Billedsten på Gotland fra vikingetid gengiver bl.a. motiver fra myter og sagnhistorier. Denne sten fra Stora Hammars har en scene, der måske forestiller to menneskeofringer







Maleriet *Midvinterblot* viser, hvordan maleren Carl Larsson forestillede sig ofringen af sagnkongen Domalde ved midvinterblotet i Uppsala. Malet 1915

fald slagtedes får eller køer, der til dels blev spist, og til dels givet til gudestatuerne. Hovederne af de ofrede dyr blev hængt op på træplanker, der stod bag gudestatuerne.

En anden rejseskildring kommer fra spanieren Ibrahim ibn Ahmad at-Tartushi, der besøgte handelsbyen Hedeby i den anden halvdel af 900-tallet. At-Tartushi nedskrev aldrig selv sine oplevelser, men han fortalte heldigvis om sin rejse til den lidt yngre landsmand Ahmad ibn Omer al-Udri, der skrev et værk, hvor at-Tartushis oplevelser blev genfortalt. Ifølge at-Tartushi fejrede man i Hedeby en fest, hvor man forsamledes for at spise og drikke. Under festen slagtedes forskellige offerdyr, enten okser, væddere, gedebukke eller svin. De personer, der slagtede deres husdyr, rejste træpæle eller andre former for trækonstruktioner uden for deres huse, og de døde offerdyr blev placeret på disse. Det fremgår ikke af at-Tartushis beretning, hvorvidt man spiste dele af offerdyrene, som vi hørte hos ibn Fadlan, men det er en mulighed.

## Varseltagning/divination

Man tog imidlertid ikke kun kontakt med guderne, når man ville overdrage dem ofergaver i håb om ønskelige gengaver. Ritualer blev også udført, når vanskelige beslutninger skulle træffes, og man ville tage varsler, spørge guderne om råd. Dette skete, da missionæren Ansgar i midten af 800-tallet besøgte den svenske handelsby Birka på øen Björkö. Den lokale konge, Olof, havde ikke autoritet til selv at give Ansgar tilladelse til at bedrive missionsvirksomhed i byen og måtte først hente tilladelse fra to forskellige tingforsamlinger i riget. Inden den første tingforsamling mødtes kongen med sine høvdinge for at rådspørge guderne. Ritualet fandt sted på en udendørs plads. Der var tale om en form for lodkastning, muligvis med små stykker træ eller



Toeke smed rejste denne sten efter Revle, søn af Esge Bjørns søn. Gud hjælpe deres sjæl  
GRENSTEN STENEN

træpinde. Heldigvis for Ansgar blev udfaldet af lodkastningen, at guderne gav deres tilladelse til Ansgars mission, hvilket derefter også blev besluttet af to følgende tingforsamlinger.

## Præster og templer

De omtalte ritualer i Bulghar, Hedeby og Birka har det til fælles, at de blev udført udendørs eller i forbindelse med deltagernes egne boliger. Det er et mønster, vi finder i en rejseklidring af islændingen Sigvat Thordarson, der i den første halvdel af 1000-tallet blev sendt på en diplomatisk mission til Sverige for den norske konge Olav den Hellige. Sigvat lavede senere et underholdende digt om sin rejse (et af de såkaldte skjaldedigte), der heldigvis er bevaret til i dag. Under rejsen kom Sigvat forbi nogle gårde, som han ville aflægge et besøg. Han blev imidlertid til sin store irritation afvist alle steder, da folkene var forsamlet på de enkelte gårde for at fejre en fest, hvor man ofrede til alverne. Man fejrede alveblot.

Vikingetidens nordiske religion kendte ikke til templer, hvor et professionelt præsteskab varetog ritualerne på samfundets vegne. Ritualerne blev udført af de involverede personer selv, enten i fællesskab eller af praktiske årsager uddelegeret til udvalgte personer. Den tyske historieskriver Adam af Bremen omtaler i sit værk fra ca. 1070 et stort hedensk tempel, der skulle stå i Uppsala i Sverige. Templets eksistens har ikke kunnet dokumenteres, men beretningen har inspireret mange forestillinger om vikingetidens kult med templer, ofringer og præster.

## Kristendommen, en ny religion i Norden

Ved vikingetidens afslutning gik man fra at have mægtige guder til at have én almægtig gud. Denne markante ændring i religionen var et resultat af en langvarig proces, der begyndte allerede i den tidlige vikingetid, hvor dele af befolkningen i



Adam af Bremens beretning om templet i Uppsala har været ophav til flere fantasifulde rekonstruktioner, bl.a. denne af Olaus Magnus fra 1554





Med kristendommen kom samtidig skikken med at bære små korssmykker til Norden. Disse er fra 900-tallet



Norden kom i kontakt med kristendommen på De Britiske Øer og på kontinentet gennem samhandel og vikingetogter.

I slutningen af 800-tallet opholdt den nordnorske stormand Ottar sig således hos den engelske konge Alfred den Store, sandsynligvis i forbindelse med en handelsrejse, hvor Ottar solgte dyreskind, fuglefjer og hvalben, som han havde indkrævet i skatter fra lapperne i Nordnorge. Vi kender til Ottar, fordi han under sit ophold hos Alfred den Store blev udspurgt om de geografiske forhold i Nordnorge samt om sin rejse til Hedeby. Disse oplysninger skulle bruges til et stort værk om verdens geografi. I samme værk finder vi en rejseberetning af en engelsk handelsmand ved navn Wulfstan. Wulfstan havde rejst til Hedeby og derfra videre op i Østersøen, syd om de danske øer og videre til handelspladsen Truso i det nuværende Polen. Ottar og Wulfstan rejste begge til og fra Norden gennem grænseegnen ved Hedeby, der fungerede som porten til Norden. Hedeby var en by med en international befolkning, og her levede kristne og hedenske indbyggere side om side. I midten af 800-tallet, da missionæren Ansgar besøgte byen, fik han tilladelse af den danske konge, Horik den Første, til at opføre en kirke. Senere under Horiks søn, Horik den Anden, fik kirken i Hedeby sågar lov til at ringe med kirkeklokken. Kirken i Hedeby skulle betjene de kristne handelsmænd, der befandt sig i byen.

## Kontakt med frankerne

Som nævnt bidrog også vikingetogterne til kontakt med kristendommen. Selv om togternes ofte voldelige karakter kunne forhindre nærmere kontakter mellem vikingerne og den kristne lokalbefolkning, så blev vikingerne i løbet af 800-tallet mere og mere inddraget i lokale konflikter. Vikingerne kom herved i tæt kontakt med lokalbefolkningen, og det resulterede i omvendelser til kristendommen. Annalerne fra St. Bertin fortæller således for året 873, at den vestfrankiske konge, Karl den Skaldede, havde belejret en gruppe vikinger, der forskansede sig i byen Angers. Til sidst måtte vikingerne overgive sig til Karl, der forlangte, at de forlod Angers og aldrig mere ville hæрге i hans rige. Vikingerne bad dog om lov til at blive vinteren over på en ø i Loirefloden, så de kunne bedrive handel med de lokale. Ved vinterens slutning blev det bestemt, at de vikinger, der allerede var døbt, og som gerne ville holde fast på den kristne religion, kunne undergive sig Karl. De vikinger, der stadig var hedninge, men som gerne ville lade sig døbe, kunne gøre det på vilkår fastsat af Karl. Resten af vikingerne skulle straks forlade Karls rige, som det var blevet bestemt inden vinteren.

Tonne satte denne sten efter sin ægtefælle Bram sammen med hans søn Asgot. Han var bedst af bomænd og gavmildest på mad  
SÖVESTAD STEN 2



## Harald Blåtands omvendelse

Handelskontakter og vikingetogter førte dog alene til et begrænset kendskab til kristendommen i 700- og 800-tallets Norden uden for de miljøer, der direkte stod for kontakten med det kristne Vesteuropa. Vi finder således heller ikke spor efter kristendommen uden for handelsbyer som Hedeby, Ribe og Birka før slutningen af vikingetiden.

Det egentlige gennembrud for den kristne mission i Norden kom ved omvendelsen af Harald Blåtand. Harald var søn af Gorm den Gamle, der sandsynligvis blev begravet i Nordhøjen i Jelling i år 958 eller 959. Ti år senere fortæller to tyske historieskrivere, Widukind og Routger, at Harald havde omvendt sig til kristendommen. Begivenhederne omkring Haralds omvendelse kan ikke dateres med sikkerhed, men fandt sted i år 965.

Selv om vi har Widukinds og Routgers historieværker, så er forløbet, der førte op til Haralds omvendelse, kun dårligt belyst. Routger fortæller alene, at Harald sammen med en stor gruppe omvendte sig. Widukind videregiver en længere fortælling om klerken Poppo, der uskadt bar et stykke glødende jern. Ved en festmiddag aftenen før havde kongen og hans mænd diskuteret med Poppo, hvorvidt de hedenske guder eller den kristne gud var stærkest. Poppo fastholdt den kristne guds fortrin, hvilket fik kong Harald til at spørge Poppo, om han ville bevise sin tro ved en prøve. Poppo bestod prøven ved at fremvise en hånd, der ikke havde lidt skade af at bære glødende jern. På grund af dette bevis på den kristne guds magt omvendte Harald sig til kristendommen.

Widukinds beretning er skrevet, så den ligner andre af tidens mirakellegender. Det er derfor tvivlsomt, om den omtaler de faktiske begivenheder. Vi har derfor ingen troværdige kilder, der fortæller om årsagerne til Haralds omvendelse, og vi må derfor klargøre Haralds motiv(er) ved at opstille hypoteser, der kan sandsynliggøres ud fra den historiske kontekst. Denne kontekst tillader dog flere forskellige motiver, uden at vi kan prioritere dem. Haralds omvendelse kan således skyldes en oprigtig religiøs overbevisning; den kan skyldes frygt for, at den tyske kejser, Otto den Store, ville bruge Haralds hedenske religion som påskud for et militært angreb; den kan skyldes Haralds ønske om at introducere kirkens administration i Danmark, da denne skriftlige

En lille forgyldt kobberplade fra Tamdrup kirke viser Harald Blåtands dåb. Ingen samtidige kilder nævner, at kongen blev døbt af Poppo. (Se også s. 41)



På den store Jellingsten fortæller Harald Blåtand, at han gjorde danskerne kristne. Billedet viser siden med den korsfæstede Kristus. Farvelagt rekonstruktion fra 1945. (Se også s. 60 og 77)



Tonne satte denne sten efter sin ægtefælle Bram sammen med hans søn Asgot. Han var bedst af bomænd og gavmildest på mad

SÖVESTAD STEN 2







Rekonstruktion af trækirken fra Hørning i Jylland. Moesgaard Museum ved Aarhus. Den oprindelige trækirke er dateret til ca. 1060

administration muliggjorde en langt større detailstyring af rigets anliggender end den hidtidige administration, der fungerede på et rent mundtligt grundlag. Endelig kan Harald have været inspireret af kristendommens legitimering af kongemagten som en institution indsat og understøttet af Gud, hvilket ville fremme Haralds politiske magt over rigets stormænd. I årtierne efter Harald Blåtands omvendelse blev kristendommen også indført i Norge og Sverige. På Island vedtog Altinget i år 999 eller i år 1000, at øen skulle antage kristendommen. En overgang tillod man fortsat ofringer til de hedenske guder, så længe disse ritualer blev udført i det skjulte.

I midten af 1000-tallet havde de danske konger bekendt sig til kristendommen i næsten hundrede år. Al offentlig dyrkelse af de førkristne guder var ophørt, og den kristne gudsdyrkelse blev henlagt til en ny type bygninger, kirkerne. Under Svend Estridsen (1047-1076) blev riget opdelt i otte bispesæder: Slesvig, Ribe, Århus, Viborg, Børglum, Odense, Roskilde og Lund. Og omkring år 1100 begyndte det store opsving i kirkebyggeriet, hvor de få trækirker blev erstattet af talrige romanske stenkirker.

Kristendommens indførelse betød, at gudedyrkelsen nu blev uddelegeret til de gejstlige, der gennem deres indivielse kunne formidle kontakten til den kristne gud. Med kristendommen kom samtidig nye teologiske idéer om synd og retfærdighed, hvormed formålet for gudedyrkelsen blev rettet væk fra det jordiske og hen imod de kommende glæder i efterlivet. Disse idéer var dog vigtigere for kirken end for befolkningen, der stadig forventede det samme af den kristne gud, som man tidligere havde forventet af de førkristne guder. Pave Gregor 7. måtte således i et brev fra år 1080 formane den danske konge Harald Hen om, at han skulle beskytte de præster, som befolkningen ellers havde for vane at straffe for stormvejr, der ødelagde høsten, og udbrud af sygdomme.



Toste rejste denne sten efter Tue, sin bror, Asveds smed, som døde østpå  
KOLIND STENEN

I nyere tid er vi vant til at se religion som et forholdsvis afgrænset felt. De af os, der overhovedet har et forhold til religion, går måske i kirke en gang imellem, eller vi deltager i meditationsgrupper en aften om ugen, eller måske tager vi på pilgrimsfærd i sommerferien. For de fleste er religion derfor et område, som har sin egen platform, og som kun i ringe grad influerer på vores hverdagsaktiviteter. I den førkristne religion i Norden forholdt det sig ganske anderledes. Her havde religion betydning for næsten alle aktiviteter. Både de meget hverdagsagtige – og for krigerne i kamp.

# KRIGEREN I NORDISK RELIGION

●● Denne artikel ser nærmere på ét af de mange områder, der blev forbundet med det religiøse: krigen. Og særligt gruppen af krigere, der omgav kongen eller høvdingen. Vores skriftlige kilder er næsten alle sammen nedskrevet flere hundrede år efter, at kristendommen havde holdt sit indtog i Norden. De er derfor ikke historisk pålidelige i moderne forstand. Men der er alligevel flere sagatekster, som afspejler forhold, der tydeligvis går tilbage til førkristen tid. Der tales bl.a. om grupper af krigere, der kaldes 'berserker' og 'ulfhednar'. Det første ord hentyder til, at disse krigere enten kæmpede brynjeløse – i 'barsærk' – eller i 'bjørnesærk' og altså havde en særlig forbindelse til bjørne, måske ligefrem symbolsk blev anset som bjørne. Det andet ord, 'ulfhednar', betyder ulveskind og antyder vel på samme måde, at nogle krigere blev anset for at „være“ ulve.

For at blive optaget i kongens hird måtte man gennem et såkaldt overgangsritual. Det er et religiøst ritual, hvor deltagerne skifter status. Man kan for eksempel blive indviet til præst eller til konge, eller man kan overgå til voksentilværelsen; og, for de unge mænds vedkommende, overgå til at blive kriger. I fagsproget kaldes en sådan indvielse også

Udsnit af en gotlandsk billedsten med en falden kriger, der på Odins ottebenede hest Sleipner ankommer til dødsriget, hvor en valkyrie byder ham velkommen. Krigeren har sandsynligvis i levende live været indviet til Odin



Gotlandsk billedsten med samme motiv som s. 91



●● „Nu skete det engang, da de [Sigmund og Sinfjötle] færrer rundt i skoven for at få bytte, at de finder et hus og to mænd sovende deri, med tykke guldringe. De [to mænd] havde før været omskabte, for over dem hang ulvehamme i huset. Hver tiende dag kunne de komme ud af hammene. De var kongesønner. Sigmund og Sinfjötle tog ulvehammene på og kunne ikke komme ud af dem. Og ulvenaturen fulgte med, så de hylede som ulve. De forstod begge ulvesprog.“

initiation. Har man gennemgået en indvielse til kriger, er man ikke bare en, der slås en gang imellem. Den, der gennemgår ritualer, er trådt ind i et helt nyt livsafsnit; vedkommende er symbolsk set blevet et helt nyt menneske. Det er grunden til, at man i overgangsritualer – ikke bare i det førkristne Norden, men over hele verden – ofte møder en symbolik, der indbefatter død og genfødsel. Man dør fra sin gamle tilværelse og genfødes til den ny.

På grund af den omtalte kildesituation har vi ikke direkte beskrivelser af sådanne ritualer. Men gennem bestemte sagapassager bliver det alligevel muligt at se den symbolik, der har været på spil i overgangsritualerne. I en berømt passage fra *Vølsunga Saga* gennemlever de to helte Sigmund og Sinfjötle således en periode, hvor de lever i skoven, afsondret fra civilisationen. De forvandles her til ulve og skal gennemgå forskellige prøver på deres mod og kampduelighed. Sinfjötle dræbes endog, men genoplives ved hjælp af Odin. Der sker meget andet, men det korte af det lange er, at de begge vender tilbage til civilisationen. Sigmund bliver en berømt konge og kriger, og Sinfjötle en lige så berømt kriger. Og ved deres død tages de begge hjem af Odin selv. Der er således tale om et indvielsesforløb, hvor netop den ulvesymbolik, der blev omtalt ovenfor, er til stede. De to helte er blevet en slags „krigerulve“, og de har netop i deres initiation haft ulveskindet på, så de bogstaveligt er blevet ulve.

I andre sagaer har vi en lige så stærk bjørne-symbolik. Således er den store helt i *Rolf Krakes saga* en af kongens krigere ved navn Bødvar Bjarke (dvs. 'lille bjørn'). Bødvar er søn af en bjørn og en kvinde, der hedder Bera (dvs. 'hunbjørn'). Bødvar gennemgår en lang række prøver, før han kan blive optaget blandt kong Rolfs kæmper, og i kongens sidste slag kæmper han i bjørneskikkelse. Der er således ingen tvivl om, at Bødvar såvel som Sigmund og Sinfjötle gennem deres indvielsesforløb symbolsk er blevet relateret til frygtede dyr som bjørne og ulve.

I nogle af disse passager er det tydeligt, at Odin har spillet en afgørende rolle. Han fremstilles flere steder som krigernes „forfader“, og der etableres på den måde en stærk relation mellem den gud, der beskytter konger og giver krigere mod, og så de mænd, der skal være kongens ypperste krigere. Odin var den gud, som indgav dem den rette psykiske tilstand for en kriger, nemlig en særlig form for „raseri“, hvor enhver frygt bliver tilsidesat. Men ikke bare i levende live er disse elitekrigere

Alfkel og hans sønner rejste denne sten efter deres frænde Manne, som var landbestyrer hos Keld den norske

EGÅ STENEN





knyttet til Odin. Også i døden betyder deres indvielse til Odin, at de bliver optaget blandt 'einherjarne'. 'Einherjarne' er dem, der er døde ved våben, og som lever en behagelig tilværelse i Odins hal, Valhal. Her slås de, æder og drikker, og selv om de falder i de daglige kampe, lever de alligevel op om aftenen, så alle kan ride hjem til hallen og drikke videre.

Alle de elementer, vi her ser, er også kendt fra andre overgangsritualer. Det er derfor vanskeligt at forestille sig, at sagateksterne ikke skulle være inspireret af ritualer, der fandt sted i den førkristne fortid, længe før sagaernes nedskrivning. Med kristendommens komme blev sådanne ritualer naturligvis forbudt, og i middelalderens kristne miljø kunne erindringen om dem kun leve videre som fortællinger om fortidens helte, men med bibeholdelse af ritualets struktur og symbolik.

## Guderne og krigen

Vi skal nu se lidt nærmere på den gud, som alle disse ting er centreret omkring, nemlig Odin. Der er ingen tvivl om, at han i mange henseender er knyttet til krigen. Det er f.eks. ham, som ved den første krig i verden indvier fjendehæren til døden ved at kaste sit spyd over den. En skik, som også jordiske krigere siden følger, ifølge de islandske sagaer. På den anden side kæmper Odin stort set aldrig i myterne. Den side er overladt til Thor, der i mytologien er den store kriger. Langt de fleste af myterne om Thor drejer sig om, hvordan han slår jætter ihjel. Den franske myteforsker Georges Dumézil (1898-1986) foreslår da også, at det er Thor, der skal opfattes som krigsgud i den nordiske mytologi. Og sandt er det, at Thor fremstår som den fysiske kriger, medens Odin i langt højere grad synes at have med de mentale aspekter ved krigen at gøre. Det er ham, der giver kongerne strategiske råd, bl.a. i forhold til den perfekte slagopstilling af hæren, og ophidser krigerne til det nødvendige raseri. Der er altså klart en relation mellem Odin og krigens mere „mentale“ sider. De to guder, Odin og Thor, er knyttet til krigen på forskellig vis, udtrykt som *fysisk* over for *mentalt*. Thor er heller ikke knyttet til de jordiske krige, men kæmper i modsætning til Odin udelukkende i det mytologiske univers og ikke på jorden. Og hvor Thor altid kæmper alene, så er Odin netop knyttet til hærene, til kollektivet, ofte repræsenteret ved kongen. Der opstår således en struktur, hvor de to guder ganske vist begge er krigsguder, men er knyttet til helt forskellige aspekter ved krigen. De krigere, der er blevet optaget i kredsen omkring kongen, er også blevet initieret til Odin, som de er knyttet til i livet såvel som i døden. Eksemplet her viser altså med al tydelighed, at et fænomen som krig og kamp, der selvfølgelig tjener verdslige formål som politik, økonomiske interesser, magtbalance m.m., i det førkristne Norden var vævet uløseligt ind i en religiøs struktur.



Figuren til højre bærer tydeligvis maske (bjørn eller ulv?), og motivet synes at være en indvielsesceremoni, hvor krigeren til venstre bliver initieret af den maskebærende figur

Dragtspænde med valkyrie-motiv. Tissø



Alfkel og hans sønner rejste denne sten efter deres frænde Manne, som var landbestyrer hos Keld den norske  
EGÅ STENEN





En amatørarkæolog fandt i 2012 denne lille valkyrie-figur (3,5 cm)



## Dumézil og strukturalismen

●● Georges Dumézil tilhørte som myteforsker den strukturalistiske skole, hvis vigtigste fokus var myternes struktur. Det betyder, at hvis man vil forstå eksempelvis Thor, så må man først og fremmest se på hans relationer til andre guder. Thor kan kun forstås, hvis man analyserer de forskelle og ligheder, der er mellem ham og de andre guder.

Dumézil mente, at man kunne analysere sig frem til en „trefunktionel“ struktur, hvor guderne kunne inddeles i:

1. Funktionsguder, der stod for herskermagt, magi og lovgivning
2. Funktionsguder, der tog sig af krigen
3. Funktionsguder, der sørgede for frugtbarhed, rigdom og trivsel generelt

●● I Norden blev den første af disse tre funktioner varetaget af Odin og Tyr. Dumézil mener, at Tyr, som ellers normalt forstås som krigsgud, primært skal ses som en gud, der er forbundet med tinget (den lovgivende forsamling) og edsaflæggelse. Den anden funktion blev varetaget af den hammersvingende Thor, der bestandig dræber jætterne, som er trusler mod den ordnede verden. Til at varetage den tredje funktion har man i Norden haft en hel familie af guder, de såkaldte vaner, der består af en fader, Njord, og hans to børn Frey og Freyja.

Dumézil sammenlignede mytologierne i flere forskellige kulturer. Det drejede sig om de såkaldt indoeuropæisktalende kulturer, som omfatter næsten alle nuværende europæiske sprog samt persisk og indisk. Man skal være opmærksom på, at lighederne mellem de indoeuropæiske mytologier netop skal ses på strukturniveauet: Det vigtige er ikke, om Thor ligner sit indiske modstykke (hvad han i øvrigt gør), men at relationerne mellem Thor og de øvrige funktionsguder svarer til strukturen i de relevante indiske (eller romerske, keltiske etc.) myter.



En artikel i det nazistiske tidsskrift *Stormfanen* i februar 1943 havde overskriften *Vikingerne sande Efterkommere*. Artiklen handlede om de danske frivillige, som kæmpede på tysk side mod den sovjetiske hær på Østfronten. Formålet var at overbevise de unge læsere om, at de danske frivillige var helte, der forsvarede Danmark mod den kommunistiske verdens-trussel, ganske som vikingerne angiveligt havde forsvaret nordisk kultur og egenart mod østlige folkestammer. De danske nazister havde gennem lang tid anvendt historiske paralleller i et politisk formåls tjeneste. Vikingetiden var parallellen frem for nogen.



# VIKINGERNES SANDE EFTERKOMMERE

JOHN T. LAURIDSEN

## Historiebrug

●● Der er en tusindårig tradition for, at stater og politiske bevægelser tager fortiden til indtægt, når man skal begrunde eller forsvare en politik. De nazistiske bevægelser i Europa i mellemkrigstiden er et udpræget eksempel herpå. Historien bliver også taget i brug, når der skal skabes identitet og nationalfølelse, og oldtiden blev første gang taget i brug, da en række europæiske lande blev omdannet til nationalstater. Et af de senere eksempler på brugen af oldtidsminder er en genforeningsplakat fra 1920, hvor der på lur blæses til afstemning til fordel for Danmark i det delte Slesvig. Som i andre tilfælde var historiebrugen i bund og grund selv historieløs, men skabte alligevel identitet og genkendelighed hos mange. En af ingredienserne i det historieløse er, at genstande fra vidt forskellige tidsperioder uden blusel føres sammen. At en viking skulle have set en lur, svarer til, at man for hundrede år siden havde kendt en mobiltelefon.





Netop det betjente nazisterne sig af, også de danske i Danmarks National-Socialistiske Arbejderparti (DNSAP). Partiet blev stiftet i 1930, programmet var en tro kopi af de tyske nazisters, og i 1933, samme år som Hitler kom til magten i Tyskland, blev Frits Clausen fører for DNSAP. Frits Clausen reorganiserede partiet og lagde linjen for en national agitation med oldtid og vikingetid i forgrunden.

Partiets program, brochurer og offentlige stævner var domineret af motiver fra Danmarks oldtid. Det borgede for, at DNSAP var et rodfæstet dansk parti, og skulle forebygge kritikken af, at det efterlignede Hitlers parti i Tyskland. Men at de viste genstande måske var blevet til i fjerne kulturer langt fra Danmark nogle tusinde år tidligere og alene fundet i Danmark, spillede ingen rolle. De var danske!





Ved sine store årlige sammenkomster brugte DNSAP „historiske lokaliteter“, som partiet kaldte dem. Endnu i 1935 og 1936 var stævnerne – i Fredericia og Roskilde – en begrænset affære med faneindvielse, march gennem byen og opvisning af Sports Afdelingen, en efterligning af den nazistiske partihær SturmAbteilung (SA). Men ved det 4. landsstævne i Grenå i 1937 slog den nationale historie mere igennem, og de nationalsocialistiske kvinder mødte i folkedragter. Det slog an, og ved landsstævnet i Slagelse i 1938 mødte endnu flere op i folkedragter. Også identifikationen med vikingetiden fik en fremtrædende plads, med et stort vikingeskib som hovedmotiv på årets stævneplakat.



Nazistparade i Lyngby 1939. Frits Clausen ses i anden række yderst til venstre

## Lurernes kaldende toner fra Koldinghus

Da man i 1939 holdt landsstævnemøde i Kolding, var DNSAP altså allerede langt fremme med en nationalhistorisk iscenesættelse af sine møder. Man fortsatte bl.a. med samme type indslag som tidligere. „Også i år“, hed det i stævneprogrammet, „vil der komme mange nationalsocialistiske kvinder til landsstævnet i danske dragter, enten hjemstavnsens smukke folkedragt eller i dragter, der nok er tilpasset tiden, men dog kopieret efter hjemstavnsens smukke dragter, som danske kvinder engang selv skabte dem – uden påvirkning af ‘de fremmede’.“

Men som noget ganske nyt blev mødet i Kolding 1939 indledt med lurblæsning! Som en overskrift i det ledsagende stævneprogram lovende meldte: „Lurernes kaldende toner fra Koldinghus“. Og kaldt til blev de nysgerrige unægteligt af denne musikalske nydannelse inden for dansk politik. Efter talerne blev mødet afsluttet med en „Kantate for lurer, trompeter, orkester og blandet kor“ (bygget over Carl Nielsens melodi til „Som en rejselysten flåde...“) og en fællessang, „Kongernes Konge“, med lurakkompagnement.



Nazistisk „aneskrin“. Fødselsdagsgave til Frits Clausen 1941







Hverveplakat for tjeneste i SS, 1944

Ikke nok med at Koldinghus udgjorde en historisk ramme i sig selv. Historien skulle indgå som en fremtrædende, synlig del af DNSAP's nationale manifestation. Luranvendelsen på landsstævnet på Koldinghus var en succes, og lurblæsere blev en fast bestanddel af DNSAP's politiske fremtræden helt frem til foråret 1945.

## Vikinger og frontsoldater

Nogen egentlig videreudvikling af den historiske iscenesættelse skete der ikke efter 1939, men den historisk-nationale iscenesættelse kom til at tjene et nyt formål i de følgende år. Tyskernes besættelse af Danmark den 9. april 1940 kom som et chok, også for de danske nazister, men blev samtidig opfattet som afsæt for en politisk kampagne, der kunne bringe DNSAP og Frits Clausen til magten. Fra tysk side var man dog godt tilfreds med den ordening, som var etableret den 9. april, dvs. samarbejde og forhandling med den danske regering. DNSAP var politisk isoleret og havde ved valget i 1939 kun opnået 1,8 % af stemmerne.

Kampagnen for et nazistisk systemskifte i Danmark i 1940 løb derfor ud i sandet og blev heller ikke senere en realistisk mulig-

hed. Men i juni 1941 skete der noget, som i en periode skulle give ny luft til de danske nazister. Hitler angreb Sovjetunionen og pressede den danske regering til at godkende en oprettelse af frivillige styrker, der skulle kæmpe sammen med tyskerne.

DNSAP blev hovedorganisator for rekrutteringen af danske frivillige i tysk tjeneste til indsats på Østfronten. Her kunne forhistorien og især vikingetiden tages i propagandens tjeneste. DNSAP havde sin egen udlægning af vikingernes historiske rolle: De havde ikke været barbariske røvere, men tværtimod forsvaret nordisk kultur og den nordisk-germanske folkestamme.

Som danerne havde værget sig i vikingetiden, skulle de nu på ny drage ud mod fjenden, dog denne gang i kommunismens skikkelse. Vikingekrigeren og SS-frontsoldaten var overlappende idealfigurer. Med overskrifter i de nazistiske tidsskrifter som

Kåbe-Svend rejste dennes sten efter Bøse, sin søn, en god dreng, som blev dræbt i kampen ved Utlängan. Gud Herren og Sankt Mikael hjælpe hans ånd  
NYLARSKER STEN 2



„Det 20. århundredes vikingetog går mod øst“ og „Panservognene har afløst snekerne med dragehovedet i stavnen“ var der ikke noget at tage fejl af.

I en dansk nazistisk udlægning var vikingetiden en storhedstid i Norden. Dengang var det ikke alene ædelt at kæmpe for sin jord og for sin ære, det var også folkestammens ret at søge ud og tilkæmpe sig nye bopladser og nyt land. Det var et stærkt folks forpligtigelse at skaffe rum for kommende slægter, og vikingetiden var det bedste historiske eksempel på en sådan mægtig kampperiode. Folket havde været så stærkt, at det undertvang sig hele England. Det skete under stærke førere og med udøvelse af jomsvikingeres strenge love, som de siden afspejlede sig i de nazistiske stormafdelingers bestemmelser.

Det var ikke mindst den nazistiske ungdom, der blev belært om vikingetidens storhed og ædle krigeriske dyder. Hvis de gik ind i kampen mod kommunismen på Østfronten, var det, fordi de var besjælet af den samme ånd som deres forfædre for tusind år siden. De var vikingernes sande efterkommere og blev udråbt til at udgøre den bedste del af Danmarks ungdom. Krigeriske optrin og vikingeskibe, der stævnede ud, ledsagede denne type tekst. Der var heller ikke mangel på lyshårede vikingepiger med flettet hår. Tegneserier blev også enkelte gange taget i brug. Serien *Stærke Uffe. En vikingedrengs æventyr* nåede kun lige at komme i gang, da en fortsættelse blev hindret af Tysklands kapitulation! (se næste side).

## En dødekult

Det var ærefuldt at kæmpe og dø, og DNSAP ønskede retten til at kæmpe for Danmark tilbage. Det var slaphed og manglende kamp- og offervilje, der havde ført til 9. april. Mens DNSAP var nødt til at ære de faldne fra 9. april for ikke at miste national legitimitet, krævede korstoget mod bolsjevismen fra 1941 en ny forklaring. Med brug af historiske paralleller blev truslen mod Danmark det centrale. Kampen mod øst var en eksistenskamp for Danmark, og dermed blev de faldne helte ofre for Danmarks ære. De skulle give national følelsesværdi og bortlede opmærksomheden fra den aktuelle situation, hvor DNSAP opfordrede landsmænd til at kæmpe sammen med en hær tilhørende det land, der holdt Danmark besat.

Mindst syv tusinde unge danske mænd drog af sted fra Danmark med lurerens gjalden som afskedssalut. Lurblæsere indgik i ceremonierne ved afrejsen fra Danmark. Men „Vikingetoget“ mod bolsjevismen kostede store tab. Der var næppe megen styrke at hente i vikingeparallellen, når krigens råhed blev en dyrekøbt erfaring. DNSAP forsøgte med dokumentation i breve fra frontsoldaterne at vise, hvordan de var præget af vikingesånd og nationalhistorisk bevidsthed. Meldingerne om de faldne nåede hurtigt Danmark, og DNSAP stod klar med iscenesættelse af en dødekult. Det var en fortsættelse i sporet fra minde-appellen for de faldne den 9. april. Den største enkeltmanifestation fandt sted i juni 1942 i anledning af obersturmbannführer C.F. Schalburgs død på Østfronten. Han havde været leder for Frikorps

## Historieundervisning efter et nazistisk systemskifte

●● „Et hovedpunkt i historieundervisningen bliver oplysningerne om vikingernes vældige indsats som statsopbyggere, kulturskabere og krigere. Deres rejse gennem Rusland til Miklagård (Istanbul) omtales, og det skildres udførligt, hvorledes de ... opbyggede et nordisk-russisk kulturrige, som først tilintetgjordes af nutidens jøder og kommunister ved udryddelse af det nordisk prægede førerelement.“

F.M. Knuth  
DNSAP's Måneds-Breve  
1940-41







Stærke Uffe er en tolvårig Vikingedreng, Søen af den væknlundige Høvding, Balle-Haugd, der i Foraars-månedene i Aaret 915 træffer Forberedelser til et mægtigt Togt mod England.

Hans mægtige Flaade ligger sejlklar i Viguen og afventer en gønstig Vind. Stærke Uffes nordiske Blod er i Oprør. Han føler sig allerede som Mand, men hans Far har sagt, at han skal vente nogle Somre endnu, førend han kan komme med paa Toget.



Han har dog allerede fattet en Plan. Da Skumringen falder paa, og Stranden er tom, sniger han sig ned og gemmer sig i en af de tomme Tønder, som skal bruges til at transportere Byttet i, og som skal om Bord i hans Fars Skib ved Daggry. Faderen savnede nok



Sønnen Uffe ved Afskeden, men paa den Tid strejffede Drengene tit rundt i Dagevis, saa det tænkte han ikke videre over. Den stolte Flaade stævnedes for en god Vind ud i Kattegat . . . med Uffe i en af Tønderne paa Høvdingeskibet.



Næste Dag kravler Uffe ud af Tønden og bliver støbt hen til Faderen, der staar i Forstuenen. Her maa han gaa til Bekendelse, og et Par dygtige Kindheste bliver Belønningen for hans Streg. Inderst inde er Faderen dog stult af Sønnen, og han tænker: Med maadna en Søen som Efterfølger kan jeg rokg se Døden i Øjnene. I de utallige Strøbøder og Farer paa Søen viser Uffe



sig da ogsaa at være et første Klasse Mandfolk. Sels en Dag, saa i en svær Storm i Nordøsten er skyllet over Bord og med Nød og Næppe er fisket indenbords igen, ler han over hele Hovedet. Da hans Far ser det, forærer han ham et pragtfuldt Sværd og siger: Naar Du kan møde Død med Latter, kan Du ogsaa føre Mands Sværd.







Efter yderligere et Par Døgnes Sejlads vaaber Udkrigsmanden pludseligt Land i Sigte. Alle véd, at det er Englands Kyst, og alt bliver gjort klar til Kamp. Vaabnene bliver sat efter, Baarne prøvet, og Flaaden formerer sig til Landgang.



Men ogsaa inde paa Land er der store Forberedelser i Gang. Den engelske Konge, Alfred, faar Besked med en Løbe om Danskernees Komme, og han sender Budstikker rundt paa hele Egnen for at trække alle væbenedige Mand sammen.



Det er hans Plan kun at besætte Stranden med en lille Styrke, saa Vikingernes hurtigt bliver overmodige og slæbte, og saa falde over dem med Hovedstyrken længere inde i Landet.

Vikingernes lander og overvinder da ogsaa efter en kort Kamp Modstanden paa Stranden, men Bølge-



Harald er ligesaa ræget, som den engelske Konge er speget.

Han holder en kort Raadslagning, hvorefter han udpeger sin Søn til et vigtigt Uverv. Stærke Uffe skal udspejde Fienden og melde ham, hvor denne befinder sig, og hvor mange der er. Stolt over denne Opgave begiver han sig paa Vej, forklædt som Faarehyrde.



Han aker dog indet na, at engelske Spejdere har fulgt hans Færd fra det Øjeblik, han forlod Vikingernes Lejr paa Stranden, og da han har gaaet et Par Timer mod Vest, ser han sig pludselig omringet af en Skare Krigere. Efter en kort Kamp, hvor Uffe kløver Ho-



vedet paa to Engleskere og selv faar et dybt Hug, saa i det ene Øin bliver han dog overmandet. Huset og bundet til en lang Stok bliver han saa et ødet Stykke Vildt ført ind i Kong Alfreds Hovedkvarter.

Heerdaa det videre gaar stærke Uffe afsløres i næste Nummer.





Danmark, som var den enhed, der rummede de fleste af de danske østfrontfrivillige. Ceremonien foregik – da det var i samarbejdspolitikens periode – med deltagelse af de ledende danske ministre i Odd-Fellow Palæet, der var overdådigt blomster-smykket, og her oplæstes bl.a. partiskjalden Laurits Skovs mindedig over Schalburg, hvis sidste linjer er:

*Ton, I lurer, langs eng og dal -  
– Mand er faldet for Danmarks ære!  
Han, en vogter af rigets gral,  
fulgte slægtens lovpriste lære:  
– Mand er faldet for Danmarks ære*

Hjemkommet på orlov i september 1942 blev frikorpsfolkene foruden befolkningens foragt mødt med mytologiske paralleller i velkomsttaler af Frits Clausen: „Tyr er den kraft, der har ført os danske gennem larm og spil til kamp og sejr“ m.m. og Laurits Skovs „Minderune. Den danske døds døde til minde“. Laurits Skov stod også for den digteriske „Hilsen til Frikorps ‘Danmark’“, hvor der bl.a. skrives:

*Om ord var nok, da var vi alle helte. -  
men I gik tavse til den store strid!  
Hver lænd, der bar germanens våben-bælte,  
gav Nordens sæd grokraft for evig tid.  
Frimodig greb I sværdet for at værne  
den gyldne del af Danmarks folke-kærne*

og senere:

*Den dåd, der trak hver pandes djærve furer,  
blev født til sang af Danmarks gyldne lurer!*

Lyrikken har sikkert været spildt på de fleste, men DNSAP lod det ikke blive ved det. I partiets lejre og skoler dyrkedes oldtidens Danmark helt anderledes konkret. For kvinderne kunne det ske ved „soldans“, og da man i juni 1941 påtænkte at bygge kaserner i Danmark til Frikorps Danmark, var der idéer fremme om at bygge dem i „vikingestil“. Det blev dog ikke til noget, og senere overtog man i stedet Høveltegård på Sjælland til brug for det såkaldte Schalburg-korps, et dansk paramilitært korps til indsats mod modstandsbevægelsen. På gården blev der 2. juni 1944 indviet et mindesmærke for de faldne østfrontfrivillige. En gravhøj med en stendysse, på hvis sider der var lagt marmorplader med navnene på de døde, skrevet med en slags „runer“ selvfølgelig. På begravelsesområdet sammenblandede man vidt forskellige ingredienser, uden smålig skelen til dansk oldtidshistories forskellige epoker. „Vikingerne sande efterkommere“ blev begravet i stenalderdysser, som historisk ikke har det



mindste med runer at gøre – der er flere årtusinder imellem – og luren gjalden havde intet vikingetidsmenneske af gode grunde hørt i sin levetid. Luren hørte nemlig til i bronzealderen og havde ligget i jorden i over tusind år, da vikingerne gjorde Norden berygtet i Europa. Man skulle netop være „vikingernes sande efterkommere“ for at opleve det hele på én gang.

Døde kult og ideologi blev et surrogat for politisk indflydelse. Det var nærmest en gave for et parti, som totalt manglede en reel politisk funktion. Så meget mere engagement og aktivitet blev der lagt i kampen mod bolsjevismen og kulten omkring de døde krigshelte.

Mindesten for danskere  
faldet ved Øsifronten.  
DNSAP's julehæfte 1941

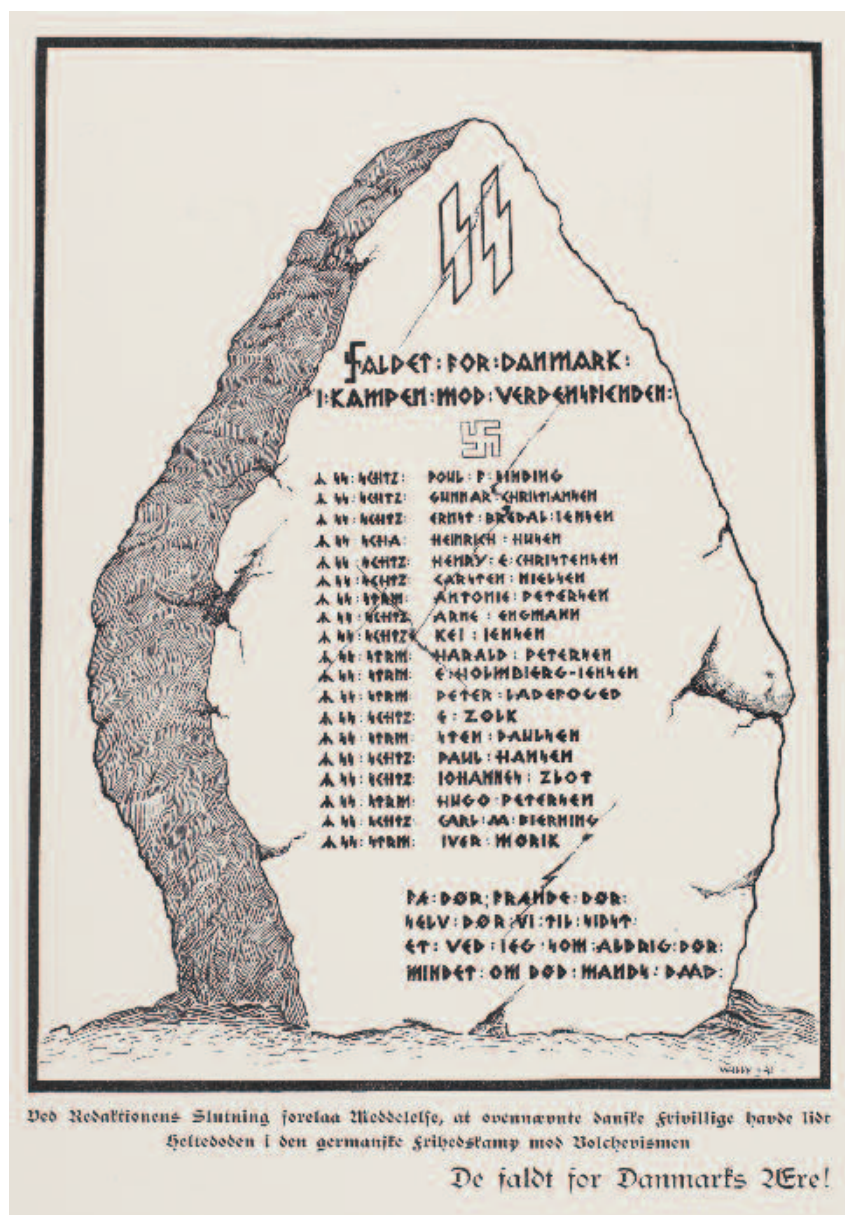

**Vikingerne lever. Om ikke fysisk, så er de dog spillevende i vores bevidsthed. Vi bruger vikingerne i turistindustrien, i markedsføringsøjemed, som nationalt samlingspunkt og til at skabe personlig identitet.**

METTE BORITZ

# VIKINGERNE LEVER

●● Det slår aldrig fejl. Når sommersonen står højest på himlen, og turister befolker gader og stræder i København, er der altid et par turister, der interesseret spørger Nationalmuseets informationsarbejdere om, hvor de kan finde vikingerne. Her tænker de ikke på den del af Oldtidsudstillingen, der omhandler vikingetiden – næh, de vil gerne møde de rigtige vikinger, de levende af slagsen. For ligesom man i USA kan tage til reservatet og møde den oprindelige befolkning, indianerne, så har nogle amerikanere en forestilling om, at vikingerne også må være derude et sted. Pligt-skyldigt forklarer museets personale, at vikingerne selvfølgelig ikke findes. Vikingerne er ikke en eller anden oprindelig eller særlig etnisk befolkningsgruppe, som kan opses eller besøges. Vikingerne findes ikke længere, og man kan endda gå så langt som til at hævde, at de aldrig har eksisteret som en gruppe af særlige mennesker, der kan adskilles fra andre mennesker i andre perioder og tidsaldre. Faktisk kan man argumentere for, at ordet 'viking' er misvisende at bruge om personer, idet ordet oprindeligt blev brugt i betydningen 'at drage ud', enten som handelsmand eller som kriger. Man var ikke viking, man drog i viking.

Omvendt er det, som om vikingerne findes og lever i bedste velgående; ikke i reservater, men i reklamer, forestillinger og identitetsprojekter samt i vores nutidige fortællinger og forestillinger om, hvor vi danskere kommer fra, hvem vi er, eller hvem vi gerne vil være. I det følgende vil der blive sat fokus på, hvordan vikingerne og deres guder i nutiden bruges og forbruges til alt fra at brande Danmark til at sende soldater i krig – eller, helt banalt, når vi sætter tænderne i et stykke med leverpostej.





## „Vikingeland“

Da De Olympiske Lege blev afholdt i London i sommeren 2012, var vikingerne med på sidelinjen. Mens sportsfolk kæmpede om medaljer i ædelt metal, kæmpede medarbejdere fra danske turistattraktioner om at vinde de London-besøgendes bevågenhed og interesse, med det formål at brande Danmark som bl.a. vikingeland og tiltrække flere turister til de mange vikingeattraktioner i hele landet. Flere danske organisationer var gået sammen om under OL at lave en dansk oase på St. Katharine Docks i London, der skulle fungere som et udstillingsvindue for Danmark og danske produkter. Intentionen var at vise noget af det bedste, Danmark kan byde på. Udvalget bestod bl.a. i H.C. Andersen, bæredygtig mad fra Vestjylland, en vindmølle bygget i LEGO og så en rekonstruktion af et 17 meter langt vikingeskib.

De besøgende, der lagde vejen forbi St. Katharine Docks, fik mulighed for at komme lidt tættere på vikingerne ved at komme om bord på skibet, men også gennem levende formidling, små aktiviteter og demonstration af håndværk. Næsten alle de, der lagde deres vej forbi St. Katharine Docks, kendte til vikingerne allerede, men var nysgerrige efter at vide mere. Netop dét er en af de absolutte styrker ved at anvende vikingerne, når det handler om at markedsføre Danmark. Ude i verden er vi-

110-års-jubilæumpakning fra FAXE. Den vikingesmykkede 1-liters dåse blev solgt i Rusland





Visit Denmark –  
foto fra turistbrochure



kingerne et fænomen, man kender til, noget letgenkendeligt og ikonisk, hvilket turistorganisationen Visit Denmark sammen med en række af attraktioner og turismeorganisationer har sat sig for at udnytte. Som Eva Thybo, der leder projektet hos Visit Denmark udtrykker det, så ønsker de at skabe en fortælling om de spor, vikingerne har efterladt sig i det danske samfund og landskab. Og det gode ved netop vikingetiden er, at fortællingerne ikke alene er mange, men at de også kan vinkles på mange måder og med mange forskellige målgrupper for øje. Ifølge Eva Thybo leverer vikingetiden et autentisk indhold til dem, der interesserer sig for historie og efterspørger dette. Men der kan også være oplevelser og viden at hente for dem, som har interesser, der går i andre retninger, som f.eks. nordisk mad, smykker, bæredygtige materialer eller sjov leg og læring for børnefamilier. Med andre ord, der kan trækkes mange tråde tilbage til vikingetiden – og elementer fra vikingetiden kan bruges og inddrages på utallige måder, afhængig af i hvilken retning tidens trends peger. Spørgsmålet er imidlertid, hvor langt man vil gå, og hvor meget man vil gå på kompromis med den historiske viden.

Nordiske guder bliver brugt til markedsføring af utallige produkter. Her Diplom Is

## Den kommercielle viking



Vikingerne og vikingetiden bliver ikke kun brugt til at brande Danmark og trække flere turister til landet. Vikingerne og deres guder har også vist deres værd, når det handler om markedsføring af så forskellige produkter som sko, kontormøbler, håndtørre og badeværelsesudstyr, is, pølser, chokolade, rugbrød og leverpostej. Alene gudinden Frejas navn bliver i dag brugt af så forskellige firmaer som et transport- og logistikfirma, en ejendomsmæglervirksomhed og en idrætsklub i Aalborg.

Allerede i slutningen af 1800-tallet begyndte flere danske firmaer at bruge vikingernes guder og vikingesymboler i deres markedsføring. Guden Thor lagde navn til et bryggeri i Randers, mens Freja blev valgt, da man i 1888 skulle navngive en chokoladefabrik i København.





I 1934 sad en reklamemand på Vesterbro ved navn Anton Jensen. Han havde fået til opgave at finde på et logo til en fremadstormende pølseproducent ved navn Jørgen B. Jensen fra den lille by Gøl ved Limfjorden, der også havde lagt navn til pølserne. Anton Jensen ønskede et logo, der efter hans eget udsagn kunne demonstrere saft og kraft, og derfor faldt valget på en rød viking som logo.

Mange andre firmaer deler og har delt idéen om, at vikingen eller vikingenavnet kunne underbygge idéen om, at et produkt havde råstyrke, saft og kraft. Vikingen er og bliver ofte brugt med henblik på at symbolisere maskulinitet, soliditet, styrke og kvalitet. Men brugen af vikingen er ikke entydig, hvad angår markedsføring. Kigger man på en bakke med leverpostej fra Stryhns, så er det ikke den krigeriske og imponerende viking, der smiler til en, men snarere en mere hyggelig og jovial en af slagsen. Her signalerer vikingen til familien Danmark, at de er i færd med at sætter tænderne i noget traditionelt, hyggeligt og i særdeleshed ægte dansk. At produkterne reelt ikke har noget med vikinger, vikingetid eller nordiske guder at gøre, er mindre vigtigt. Hvem går op i, at vikingerne og deres guder hverken brugte kontormøbler, spiste leverpostej eller sluttede et stort festmåltid af med en gang pistacie- eller chokoladeis?

På samme måde betyder det for mange danskere heller ikke noget, om vikingerne, de nordiske guder eller vikingesymbolerne bruges på en historisk korrekt måde i dag. I dag har vikingen sin egen helt genkendelige ikonografi. Vikinger er mænd. De er store og stærke, har langt filtret hår og en hjelm med horn på, men der findes faktisk ingen arkæologisk vidnesbyrd om, at der var horn på vikingerne hjelme. Alligevel har vikingen i nutidens fremstillinger altid horn i hjelmen, ellers er han ikke en „rigtig“ viking, og så passer han ikke ind i en moderne forestilling om, hvordan en viking skal se ud. En forestilling, som bliver reproduceret igen og igen, ikke mindst i underholdningsindustrien, hvor tegneserier, spillefilm, tv-serier og computerspil er med til at underbygge manges opfattelse af vikingerne og vikingetiden.



Den røde viking har siden 1934 været tegnet for Gøls pølser



Stryhns Vikingpostej







VIKING TATTOO i  
Kalundborg

## Vikingen som identifikation

I skabelsen af en dansk national identitet har vikinger og den danske oldtid spillet en særlig rolle, og at trække på forhistorien i skabelsen og opbygningen af national identitet er ikke usædvanligt. Nationer har ofte defineret sig selv gennem brug af historie, og ligeledes bruges historien til at legitimere grænser, traditioner og systemer. For eksempel er den seneste version af det danske pas prydet med ornamentikken fra den store Jellingsten. Sandsynligvis fordi stenen af mange anses for at være Danmarks dåbsattest. Det officielle dokument, vi bruger, når vi som personer skal legitimere over for andre, hvem vi er, og hvor vi hører hjemme, har dermed hentet sine symboler i vikingetiden og synes at minde os om, at det er to sider af samme sag: danskhed og vikingetid.

Det var i løbet af 1800-tallet, at referencerne til oldtiden blev almindelige, når Danmark og det danske skulle males og beskrives, eller fædrelandets sange skulle synges. Med romantikken opstod der rundt omkring i Europa en stor interesse for at gå tilbage i historien. Det handlede om at finde det ægte, det oprindelige, som ikke alene kunne bevidne, at nationen havde lange og stolte traditioner, men også kunne fremhæve nationens sær egenhed og værd. I Danmark gav det sig særligt udslag i dyrkelsen af oldtiden. Der blev skrevet og digtet om den nordiske mytologi, om heroiske kæmper, smukke skjoldmøer, blåt vand, brede bøge og om kærligheden til fædrelandet. Digtere og forfattere som Adam Oehlenschläger, B.S. Ingemann og N.F.S. Grundtvig var med til at gøre vikingerne, deres helte og den nordiske mytologi til folkeeje, dels igennem bøger, men i særdeleshed også gennem undervisningen på de mange højskoler, der skød op over hele

landet, hvor de historiske beretninger spillede en helt særlig rolle. Og herfra spredte interessen sig ud i det ganske land, hvor den i stort og småt satte sit præg på hverdagslivet – fra blækhus med vikingeorntamentik til fornavnene på datidens børn, der i stor stil fik lov at bære stolte nordiske navne som Thyra, Harald, Erik og Signe.

Individer og grupper finder identitet gennem brug af historien på forskellige måder, og danskerne bruger stadig vikingerne som en fælles referenceramme. Vikingetiden fremstilles som noget urdansk, handlekraftigt, sundt, smukt, stærkt, oprindeligt og urokkeligt, hvilket er egenskaber, man gerne vil kunne identificere sig med. Vikingerne og vikingetiden kan således anskues som en stolt kulturel og historisk ballast, danskerne kan samles om og relatere til. En ballast, der kan anvendes på mange måder og i mange sammenhænge. Når landsholdet spiller fodboldkamp, er det ofte med glade roligans på sidelinjen, der kækt er iklædt hjelme med horn. Men vikingerne og vikingetiden er også anvendelig, når det gælder om at opbygge eller

Kade gjorde disse kumler efter Sven, Ballungs søn, hendes husbond.  
Han var den fornemste af thegnerne  
SÖDRA VILLIE STENEN



underbygge identitet på et mere personligt plan. For nogle rent mentalt, for andre noget der vises fysisk. En yndet måde at vise det på er via tatoveringer, som er et direkte og ofte meget synligt signal til omverdenen om, hvem man er, hvad man står for, men også om, at man som individ adskiller sig fra andre. Nogle af de motiver, der med nål graveres i arme og på rygge, er netop motiver med inspiration fra vikingetiden. Det være sig simple mønstre og ornamentik eller mere maleriske motiver med torshamre eller frygtindgydende vikinger.

Da den arabiske diplomat og rejsende Ibn Fadlan i 921-922 som medlem af en delegation blev sendt fra Kalifatets hovedstad i Bagdad til Volgaområdet i det nuværende Rusland, vendte han hjem med beretninger om et folk, han kaldte „Rus“. Dette folk var formentlig nordiske vikinger på handelsrejse ved Volga, og mødet med dem gjorde stort indtryk på Ibn Fadlan. I malende og underholdende vendinger nedfældede han sine beretninger om de, i hans øjne, mærkværdige vikinger, som han beskrev som usofistikerede, vulgære og uhygiejniske. Men også som en gruppe folk med tatoveringer fra hals til fingernegle. Ibn Fadlans beskrivelser er dog den eneste beskrivelse, der beretter om, at vikingerne var tatoverede. Alligevel er der ingen tvivl om, hvis man spørger danske tatovører, at vikinger og tatoveringer hører sammen. Om end det ifølge tatovøren Thomas Tim, der ejer forretningen Vikinge Tatoo, ikke er vikingetatoveringerne, der dominerer i øjeblikket – i modsætning til for 10 år siden – så oplever han stadig, at der er kunder, der vælger vikingemotiverne, og han er ikke i tvivl om, at de fortsat bliver ved med det.

Vikingetatoveringer er blandt andet populære hos de danske soldater, som er udstationeret i verdens brændpunkter. Fenris-kompagniet fra Garderhusarregimentet i Slagelse har haft soldater udstationeret i Afghanistan udsmykket med tatoveringer af torshamre, midgårdsorme og fenrisulven. I det hele taget trækkes der meget på vikingerne og vikingetiden og dens symbolik, når danske soldater udsendes til verdens brændpunkter. I Helmand-provinsen i Afghanistan er der i dag en Camp Viking, og i Eksjugoslavien var en af de danske lejre opkaldt efter de nordiske guders konge Odin. I denne lejr var der også andre referencer til den nordiske mytologi. F.eks. var kamptroppernes hovedbygning navngivet Asgård, støtteregimenternes hovedbygning Midgård, og den danske bygning i den franske lejr Novo Selo hed Bifrost, mens navne som Thor, Sleipner, Thunder og Lightning blev brugt som kodenavne for øvelser og steder i nærområdet.

## De højere magter

Den nordiske mytologi og de nordiske guder er også på andre måder blevet nærværende i nutiden. Et stadig stigende antal danskere bekender sig i dag til asatroen, hvilket vil sige, at de tror på de nordiske guder. Med frigørelsen og ungdomsoprøret i 1960'erne var der unge, der valgte at bryde med kristendommen og søge nye veje. De fleste søgte mod nye spirituelle retninger eller østlige religioner som buddhismen, men der var også nogle, som søgte tilbage til de førkristne traditioner i Nor-

Kade gjorde disse kumler efter Sven, Ballungs søn, hendes husbond.  
Han var den fornemste af thegnerne  
SÖDRA VILLIE STENEN





den. Asa- og vanetroen, hvilket vil sige troen på de nordiske guder, vandt for alvor tilslutning i 1980'erne og 1990'erne, hvor den første egentlige gruppe af asatroende, Odins Hird, blev etableret på Amager i 1986. Flere fulgte efter, og i 1997 blev den første organisation inden for asa- og vanetrossamfundet i Danmark, Forn Sídr, oprettet. Navnet Forn Sídr har rod i det gamle islandske sprog og betyder „gammel skik“, og i 2003 blev organisationen anerkendt som trossamfund i Danmark. Det betyder bl.a., at de har ret til at forrette vielser.

I dag ved vi ikke meget om vikingernes trosforestillinger. Der findes kun ganske få kilder, der beretter om den religiøse praksis, og kun få genstande, der kan relatere sig til asatroens gudeverden. For eksempel ved man ikke meget om de steder eller kultpladser, hvor de asatroende udøvede deres kult. Modsat kristendommen var det ikke en religion, der byggede på hellige tekster, men derimod en religiøs tradition, som byggede på praksis, i form af ritualer, som vi i dag kun kender i en meget fragmentarisk form. Dertil kommer, at det, vi i dag ved om asatroen, primært er nedskrevet af kristne, der i 1100- og 1200-tallet påtog sig at nedskrive nogle af de mange gudemyter og digte med mytologisk indhold, som var blevet fortalt fra mund til mund i generationer.

Den asatro, der gør sig gældende i dag, er derfor ikke en direkte forlængelse af den tro, som herskede i vikingetiden. I stedet kan man sige, at der er tale om en religiøs genoplivning eller genfortolkning, der er tilpasset nutiden. De få brudstykker af eller konkrete myter og ritualer, der er overleveret, tjener i dag primært som inspiration til at danne moderne ritualer i tråd med den gamle skik. For de asatroende betyder det ikke så meget, at ritualerne er nye. Der er heller ikke nogen overordnede eller fælles regler for, hvordan ritualerne skal foregå, ligesom der ikke findes nogen egentlig præstestand. Inden for asatroen er der ingen „bibel“ og ingen 10 bud, der fortæller, hvad man skal og ikke skal. Der findes mange måder at være asatroende





på. Af samme grund påpeger trossamfundet Forn Sídr selv, at ordet tro ofte er meget misvisende, idet det ikke nødvendigvis handler om at tro på noget, men om at hylde de kræfter, som er. Det gælder om at være „tro mod“ mere end om at „tro på“.

Nogle ser guderne som personlige magter, som man kan kommunikere med og få hjælp af. Andre mener, at guderne er særlige arketyper eller læremestre, der kan lære os noget om den virkelighed, vi befinder os i. Nogle ser magterne som naturkræfter og finder stor glæde ved naturen. Nogle henter inspiration i den gamle folketro og mener, at vætter og småfolk er lige så centrale som guderne. For andre igen er det mere det livsfilosofiske aspekt, som er det primære; det at leve med ære og at kunne se sig selv i øjnene. Asatroen er med andre ord en meget individuel religion, hvor det er op til de enkelte at finde ud af, hvordan de bedst lever deres liv. Som det udtrykkes i Forn Sídrs trosbekendelse:

*Gudernes ansigt  
Ingen kender  
Vi laver et billede  
Som ligner os selv  
Vi ser det samme  
Men ser forskelligt  
Ingen kan sige  
Hvis syn der er sandest*

Alter med figurer af Thor,  
Frej og Odin



## Vikingetiden fortolkes og formidles

Synet på fortiden vil altid være præget af den tid, vi står i. Vi tolker fortiden ud fra vores egen nutid, og fremstillingen af vikingen er ikke en konstant, men noget, der konstant ændres afhængig af tid, sted og situation. Så når man ser fremstillinger af vikinger, så siger det mere om den tid, fremstillingen er blevet til i, end om selve fremstillingen. For 400 år siden hørte hjelm, sværd, skjold og vikingeskib ikke nødvendigvis med til fremstillingen af en viking, men nye tider og nye tanker har betydet, at der konstant bliver lavet nye fremstillinger, som passer til det billede, man i en given tidsperiode ønsker at give af vikingerne og deres tid.

Vikingetiden og forhistorien fortolkes, formidles og forbruges i mange former: I romantisk fortidsdyrkelse, i reklamer, underholdning, religion, fiktion og fornøjelse. Når vi ser en film, napper et stykke rugbrød, spiser en pølse eller lægger leverpostej ned i indkøbskurven, og når landsholdet løber på banen, eller danske soldater udsendes, så er vikingerne med. For selv om vikingetiden for længst er forbi, så lever vikingerne og vikingetiden stadig. Ikke som dengang, men som det, vi gør den til i dag, og i alle de forestillinger og billeder, vi skaber.



## Forfattere

METTE BORITZ

Etnolog, ph.d., museumsinspektør,  
Center for Formidling  
Nationalmuseet

MARIA PANUM BAASTRUP

Historiker, ph.d., museumsinspektør,  
Center for Strategi, Kommunikation og  
Administration  
Nationalmuseet

MARTIN DJUPDRÆT

Historiker, cand.mag., overinspektør  
Den Gamle By i Aarhus

ANDRES SIEGFRIED DOBAT

Arkæolog, ph.d.,  
lektor v. Institut for Kultur og Samfund  
Aarhus Universitet

ANTON ENGLERT

Arkæolog, ph.d., museumsinspektør  
Vikingskibsmuseet i Roskilde

ULRIK GRUBB

Samfundsfagskandidat og historiker,  
cand.mag., lektor  
Borupgaard Gymnasium

NILS HYBEL

Historiker, dr.phil.,  
lektor v. Saxo Instituttet  
Københavns Universitet

LARS JØRGENSEN

Arkæolog, ph.d., seniorforsker,  
Danmarks Oldtid Nationalmuseet.  
Adj. professor, Københavns Universitet

JOHN T. LAURIDSEN

Historiker, dr.phil., forskningschef  
Det Kongelige Bibliotek

SØREN NIELSEN

Bådebygger, chef for Maritime  
håndværk, rekonstruktion og  
publikumsformidling  
Vikingskibsmuseet i Roskilde

MORTEN RAVN

Arkæolog, ph.d.-stipendiat, cand.mag.  
Vikingskibsmuseet i Roskilde

JENS PETER SCHJØDT

Religionshistoriker, dr.phil.,  
lektor v. Institut for Kultur og Samfund  
Aarhus Universitet

LASSE SONNE

Historiker og religionshistoriker, ph.d.,  
adjunkt v. Saxo Instituttet  
Københavns Universitet

Gyda rejste denne sten efter Thorbjørn, sin mand, en meget god thegn. Og Thord ristede disse runer

BJERREGRAV STEN 2







**VIKING!** Hvem var vikingerne? Var de brutale pirater eller bønder? Hvad kendetegnede deres samtid? Hvordan levede de? Blev Danmark en stat i vikingetiden? Hvorfor er vikingerne stadig så populære? Hvad er det, vi gerne vil se, når vi prøver at spejle os i fortiden? I denne antologi finder du en række svar på disse spørgsmål.

Antologien henvender sig primært til ungdomsuddannelserne og vil kunne bruges i fagene historie, religion og samfundsfag.

I tilknytning til antologien er der udarbejdet en hjemmeside med supplerende tekster, opgaveforslag og litteraturhenvisninger: [www.viking.natmus.dk](http://www.viking.natmus.dk)

ISBN:9788740444841

 NATIONALMUSEET

 SKOLETJENESTEN