



SNITMØNSTRE TIL ROMERSKE DRAGTER

KVINDER:

Tunika: Kvindernes *tunika* forekom i flere udgaver og farver. En af de former man oftest ser bestod af to rektangulære stykker stof. De blev syet sammen i siderne bortset fra det øverste stykke, hvor armene skulle stikke ud. Foroven hang klædet på skuldrene ved hjælp af 5-7 sammenhæftninger, knuder eller knapper.

En anden form kan fremstilles ved at lægge et langt rektangulært stykke stof dobbelt, lave en halsåbning og sy langs siderne (bortset fra huller til armene – skal være ret store så man kan bevæge sig). Denne type minder mere om den mandlige *tunika*, men er betydelig længere. *Tunika* optræder også med ærmer. En *tunika* blev holdt om livet af et bælte.

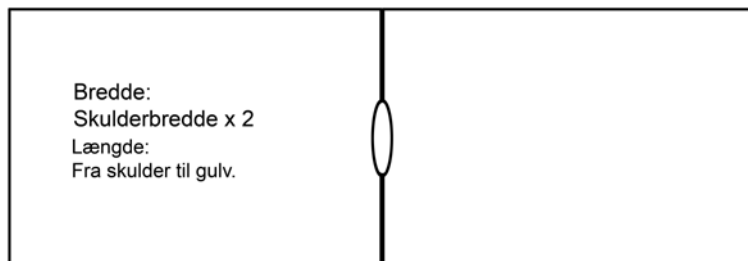
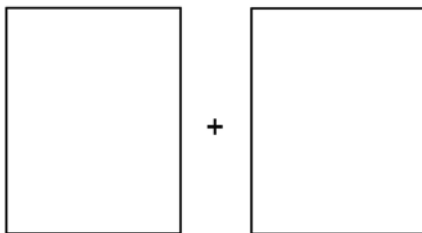

STOLA: *Stola* blev typisk båret af gifte romerske kvinder over en *tunika*. På mange måder minder den om *tunika*, men hang på skuldrene i stropper og blev oftest holdt på plads af to bæltter (det ene om livet, det andet lige under brystet). *Stolaen* var ikke én bestemt farve.



PALLA: Er et rektangulært stykke stof, som bæres over kjolerne (*tunika* og *stola*). Det er ikke i én bestemt farve og kan være udstyret med et bånd langs den øverste kant. *Palla* er en form for stort sjal, og man kan indhulle sig i det på flere måder.

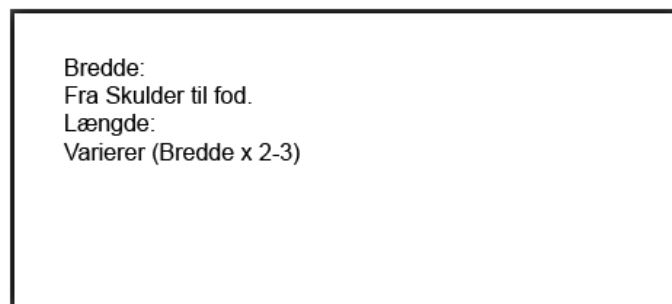

**MÆND:**

TUNIKA: Den mandlige *tunika* forekommer både med og uden ærmer. Den kan enten laves af et langt rektangulært stykke stof, som lægges dobbelt og syes sammen langs siderne, bortset fra det område nær folden, hvor armene skal stikke ud. Derudover laves der en slids til hovedet. Denne slids kunne være bredere, hvis man f.eks. var håndværker. Så kunne man føre både hoved og den ene arm igennem, hvorved *tunika* kun hang over den ene skulder. Der var altså større bevægelsesfrihed for den ene arm. Omkring livet blev *tunika* holdt sammen af et bælte.

Den ledende del af befolkningen, senatorerne, havde hvide *tunika* med to purpur striber (ca. 8cm bredde) fra skuldrene og ned (som vist herunder). Tilhørte man ridderklassen, som var de næst fineste borgere måtte man have striber som var ca. 2,5cm brede.

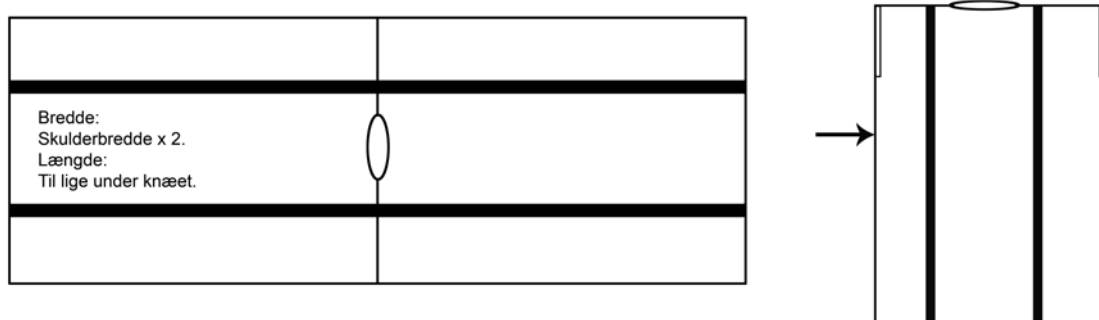

TOGA: *Toga* var den romerske borgers pæne tøj, og svarer lidt til vor tids jakkesæt. Normalt var den lavet af hvidt uld, men når de mandlige borgere skulle vise sorg bar de en mørk *toga* (kaldet *toga pulla*). For Roms senatorer var *toga* særlig vigtig. De havde et purpurfarvet bånd (med en bredde på ca. 8cm.) langs kanten (*toga praetexta*), så man kunne se deres særlige placering i samfundet.

Under kejsertiden var *toga* et stort klæde, som først blev lagt dobbelt, inden det blev svøbt om kroppen. Når man skulle ofre trak man noget af *toga* op over hovedet som en hætte.

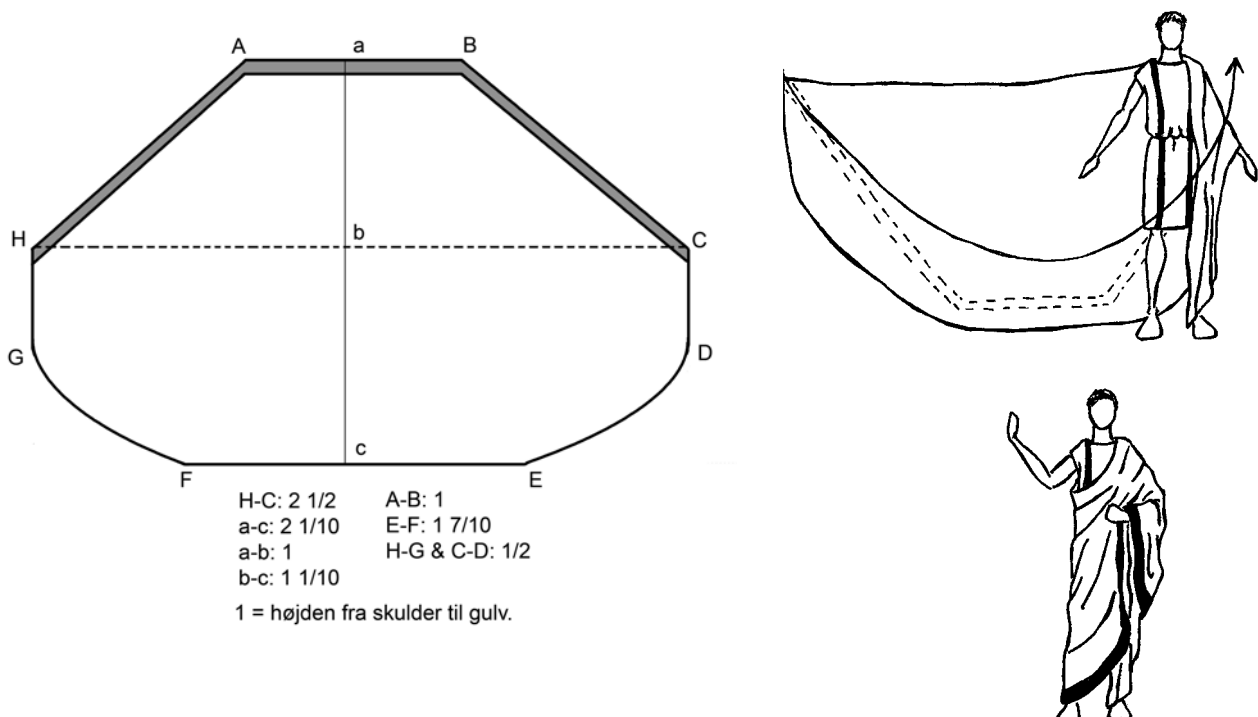



PAENULA: Er en form for kappe eller overfrakke. Den var nyttig for rejsende og soldater, fordi den var lavet af en særlig uld, som nærmest gjorde den regntæt. Derudover kunne den bruges som tæppe når man skulle sove.

Paenula havde typisk en hætte og havde en brun nuance. Den havde form som en halvcirkel, en cirkel eller var mere aflang. Foran kunne den holdes sammen af en fibel (dragtnål).

